



Version Works

LE TABLEUR AU COLLEGE



Sommaire

A - Documents d'accompagnement pour le professeur

- Présentation du « pack tableur »
- Fiches de présentation des documents élèves

B - Documents pour l'élève

Dans la description ci-dessous, pour chaque fiche sont signalés : en italique le thème de l'activité et entre parenthèses le nom du fichier informatique.

I. Prise en main

Fiches 1 et 2 : découverte du tableur (Formule)

Fiche 3 : notion de variable (Convertisseur, facture, cantine)

Fiche 4 : référence absolue, référence relative (Prix du pain, podomètre)

II. Statistiques - Pourcentages - Proportionnalité

Fiche 5 : appliquer un pourcentage, augmenter ou diminuer de x %. (T.V.A.)

Fiche 6 : calculer une moyenne. (Moyenne de notes)

Fiche 7 : calculer un pourcentage. (Evaluation en 6^e)

Fiche 8 : diagrammes circulaires ou en barres (Statut des élèves d'un lycée)

Fiche 9 : fréquences et représentations graphiques (Voitures)

Fiche 10 : représentations graphiques (Gérardmer)

Fiche 11 : proportionnalité et tableaux (Proportionnalité et tableaux)

Fiche 12 : proportionnalité (Aérosols)

Fiche 13 : graphiques, tableaux et proportionnalité (Graphiques et tableaux)

Fiche 14 : proportionnalité et graphiques (Graphique attendu, graphique obtenu)

Fiche 15 : regroupement par classe, moyenne (Enquête de lecture compacté)

Fiche 16 : fréquence, fréquence cumulée, médiane, moyenne (Enquête télévision)

Fiche 17 : fréquence, fréquence cumulée, médiane
(France 2001-Algérie 2001 France-Algérie 2001)

III. Algèbre

Fiche 18 : priorités opératoires (Priorités)

Fiche 19 : fonctions, fonctions linéaires, fonctions affines
(Des situations qui fonctionnent)

Fiche 20 : résolution d'inéquations (Entreprises de transport)

Fiche 21 : équations, inéquations : résolution graphique
(Calcul d'une expression littérale)

Fiche 22 : Identités (Identités)

IV. Problème, algorithme

Fiche 23 : résolution d'une équation par essais successifs (Calculs d'aires)

Fiche 24 : algorithmes : puissance d'un nombre et Syracuse
(Puissance, Syracuse)

Fiche 25 : calcul du PGCD (Calcul du PGCD)

Fiche 26 : citoyenneté : limitons notre vitesse (Distance d'arrêt)

C – Annexes

- Questionnaire de l'enquête de lecture utilisé dans la fiche 15
- Liste des fichiers disponibles

A

DOCUMENTS

D'ACCOMPAGNEMENT

POUR LE

PROFESSEUR

Présentation du "pack tableur"

Contenu du "pack"

- Un document papier qui, pour chaque activité, comprend une fiche de présentation pour le professeur et la fiche élève.
- Un Cédérom comprenant quatre répertoires : WORD, EXCEL, OFFICE et WORKS

Le répertoire WORD contient les fiches-papier pour les élèves et le professeur.

Les répertoires EXCEL, OFFICE et WORKS contiennent deux répertoires :

L'un pour les fichiers élèves

L'autre pour les fichiers corrigés à l'intention du professeur

Chaque élève travaille simultanément sur une fiche-papier et sur le fichier-tableur correspondant.
En général l'élève doit remplir toutes les cases jaunes.

Quels sont les critères de choix pour le professeur ?

- Le niveau de la classe
- Le nombre d'heures à consacrer
- les fiches incontournables pour faire les fiches suivantes (elles sont signalées en caractères gras)
- Les objectifs mathématiques
- Les objectifs spécifiques au tableur

Mis à part les objectifs spécifiques au tableur, le tableau ci-dessous synthétise ces critères.

	5 ^e	4 ^e	3 ^e	<i>Objectifs mathématiques</i>
Fiches 1,2 et 3	2 h	2 h	2 h	
Fiche 4		30 min	30 min	Utiliser la proportionnalité.
Fiche 5	30 min	30 min		Appliquer des pourcentages. Savoir calculer une somme avec un tableur. Approcher la notion de variable. Vérifier un résultat.
Fiche 6		45 min		Savoir calculer une moyenne pondérée. Confronter l'élève à différentes méthodes pour calculer une moyenne.
Fiche 7	30 min	30 min		Calculer des pourcentages. Savoir calculer une moyenne. Développer l'esprit critique.
Fiche 8	30 min	30 min		Présenter une série statistique sous la forme d'un graphique (circulaire ou en barres).
Fiche 9	30 min			Calculer une fréquence. Construire un graphique.
Fiche 10		1 h		Réinvestir la notion abscisse et ordonnée. Savoir représenter une série statistique sous la forme d'un graphique. Visualiser différentes représentations graphiques. Savoir modifier les échelles des axes.
Fiche 11	15 min	15 min		Reconnaître une situation de proportionnalité dans un tableau.

Fiche 12	30 min	30 min	30 min	Développer l'esprit critique.
Fiche 13		30 min		Passer d'un graphique à un tableau. Trouver le coefficient de proportionnalité. Essayer de trouver le lien entre une relation de proportionnalité et sa représentation graphique. Analyser une situation pour émettre une conjecture.
Fiche 14		30 min		Avoir un regard critique sur les résultats que l'on peut obtenir avec un graphique.
Fiche 15		1 h		Montrer l'intérêt d'un regroupement par classe. Calculer une valeur approchée de la moyenne d'une série statistique dont les données sont regroupées par classe.
Fiche 16			2 h	Utiliser de nouvelles fonctions du tableur Introduire la notion de médiane. Calculer des moyennes, des fréquences, des fréquences cumulées, déterminer des médianes avec ou sans tableur. Construire des graphiques. Utiliser un regroupement par classe. Calculer une valeur approchée de la moyenne d'une série statistique dont les données sont regroupées par classe.
Fiche 17			1 h	Calculer des pourcentages. Déterminer graphiquement une médiane. Réaliser un graphique avec un tableur.
Fiche 18	1 h			Découvrir la priorité des opérations dans des calculs avec ou sans parenthèses. Constater et comprendre l'importance des parenthèses dans les calculs.
Fiche 19			2 à 3 h	Etablir le lien entre proportionnalité et fonction linéaire. Introduire la notion de fonction et la notation $f : x \mapsto f(x)$
Fiche 20			45 min	Résoudre un problème par différentes méthodes. Résoudre graphiquement une inéquation.
Fiche 21			1h	Donner une suite régulière de nombres. Résoudre une équation ou une inéquation en utilisant un tableau. Représenter graphiquement deux fonctions. Résoudre graphiquement une inéquation
Fiche 22			30 min	Découvrir les identités $(a + b)^2$ et $(a - b)^2$
Fiche 23			1h	Résoudre un problème en utilisant une mise en équation. Construire un tableau de valeurs. Etablir une formule. Utiliser une formule pour trouver une valeur approchée.
Fiche 24		1 h	1 h	Respecter la syntaxe d'une fonction. Utiliser la fonction "si alors, sinon"

Fiche 25			45 min	Utiliser deux formules pour calculer un PGCD.
Fiche 26		2h	2h	Savoir résoudre une inéquation. Exploiter un tableau de données. Exploiter un graphique. Eduquer à la citoyenneté.

Comment travailler avec les élèves ?

- Chaque élève a un document papier qu'il complète et conserve.
- Chaque élève utilise un fichier informatique à créer ou à charger.

Quelques mises en garde

- En réseau, si le professeur enregistre le fichier dans un espace partagé, alors chaque utilisateur doit enregistrer ce fichier dans son espace personnel avant de faire l'activité.
- Afin de ne pas détruire par maladresse les données, les cellules bleues sont en général verrouillées (ce qui signifie que l'utilisateur ne peut pas les modifier), les cellules jaunes sont les cellules de travail à remplir.
- Avec EXCEL et OFFICE nous n'avons pas mis de mot de passe pour verrouiller les cellules. Pour enlever les protections si nécessaire
 - avec Works cliquer sur **Format Protection...** et décocher **Protéger les données**
 - avec Excel cliquer sur **Outils, Protection, Ôter la protection de la feuille...**
 - avec Office cliquer sur **Outils, Protection, Feuille...**

Place du B2I

Objectifs du niveau 1 :

- Ouvrir un fichier existant.
- Enregistrer un document créé dans le répertoire par défaut.
- Ouvrir un fichier.
- Fermer un fichier.

Objectifs du niveau 2 :

- Interpréter les résultats fournis à partir de données saisies par l'élève dans une feuille de calcul élaborée par l'enseignant.
- Créer une feuille de calcul simple qui réponde à un problème donné en utilisant à bon escient les formules et en vérifier la validité.
- Sauvegarder une information à un endroit indiqué.
- Chercher une information à un endroit indiqué.

Le tableur au collège

Fiches 1, 2 et 3 : découverte du tableur, notion de variable

Niveau : 5^e, incontournables en 4^e ou 3^e si l'initiation n'a pas été faite en 5^e.

Prérequis :

- Savoir manipuler une souris
- Connaître la définition d'une ligne, d'une colonne.

Objectifs :

- Découverte du tableur (notion de cellule, écriture d'une formule, copie d'une formule)

Intérêt du tableur :

- Approche de la notion de variable

Déroulement de la séance :

- Situation des élèves : en classe entière, travail individuel de préférence ou deux élèves maximum par ordinateur (en imposant que chaque élève manipule à tour de rôle).
- Durée de la séance : 2 heures maximum pour les 3 fiches.
- Trace écrite pour les élèves : les élèves conservent la feuille complétée.

Remarques faites lors de l'expérimentation :

- La présence du professeur est indispensable pour les élèves de 5^e.

Le tableur au collège

Fiche 4 : référence absolue, référence relative (prix du pain, podomètre)

Niveau : 4^e

Prérequis :

- Avoir fait les fiches 1, 2 et 3.

Objectifs :

- utiliser la proportionnalité
- découvrir la différence entre adresse relative et adresse absolue

Intérêt du tableur :

- approche de la notion de variable
- automatisation des calculs

Déroulement de la séance :

- Situation des élèves : en classe entière, travail individuel de préférence ou deux élèves maximum par ordinateur (en imposant que chaque élève manipule à tour de rôle).
- Durée de la séance : 30 min
- Trace écrite pour les élèves : les élèves conservent la feuille complétée.

Remarques faites lors de l'expérimentation :

Fiche facultative pour certains élèves car prématurée pour ceux qui n'ont pas compris la notion d'adresse relative.

Le tableur au collège

Fiche 5 : appliquer un pourcentage, augmenter, diminuer de x %

(TVA)

Niveau : 5° ou plus

Prérequis :

- La notion de pourcentage est réactivée dans cette feuille

Objectifs :

- Savoir utiliser une formule.
- Appliquer des pourcentages.
- Savoir calculer une somme avec un tableur.
- Approcher la notion de variable.
- Vérifier un résultat.

Intérêt du tableur :

- Eviter des calculs fastidieux.

Déroulement de la séance :

- Situation des élèves : travail individuel ou deux élèves par ordinateur (en imposant que chaque élève manipule à tour de rôle).
- Durée de la séance : 30 min au moins
- Trace écrite pour les élèves : conservent la feuille complétée avec les formules.

Remarques faites lors de l'expérimentation :

- Les élèves tapent sans problème les calculs à faire pour obtenir le résultat. Sans doute faut-il plus de nombres pour leur suggérer une méthode plus astucieuse !
- Il faut insister sur l'intérêt de "prendre" la cellule et non son contenu.
- On pourrait peut-être laisser faire les élèves afin qu'ils éprouvent la nécessité d'une méthode plus rapide.
- Difficulté rencontrée : faire écrire par les élèves une formule "recopiable".

Le tableur au collège

Fiche 6 : calculer une moyenne (Moyenne de notes)

Niveau : 4^e

Prérequis :

- aucun

Objectifs :

- savoir calculer une moyenne pondérée
- savoir utiliser la fonction "moyenne" d'un tableur (éventuellement la fonction "somme")
- confronter l'élève à différentes méthodes pour calculer une moyenne.

Intérêt du tableur :

- éviter des calculs fastidieux
- montrer les différents types de calculs de la moyenne
- permettre de comparer la moyenne d'une série statistique à la moyenne des moyennes.

Déroulement de la séance :

- Situation des élèves : travail individuel ou deux élèves par ordinateur (en imposant que chaque élève manipule à tour de rôle).
- Trace écrite pour les élèves : les élèves conservent la feuille complétée.
- Correction automatique pour la première méthode
- Durée de la séance : 45 min.

Remarques faites lors de l'expérimentation :

- Le professeur commence par expliquer pourquoi on propose deux méthodes pour calculer la moyenne :
 - * la première correspond à la gestion informatisée des notes,
 - * la deuxième correspond à une autre gestion.
- L'intervention du professeur est nécessaire pour expliquer la différence entre les deux moyennes.

Le tableur au collège

Fiche 7 : calculer un pourcentage (Evaluation en 6^e)

Niveau : fin de 5^e ou 4^e

Prérequis :

- Réinvestir le calcul d'un pourcentage.

Objectifs :

- Calculer des pourcentages.
- Savoir calculer une moyenne.
- Développer l'esprit critique

Intérêt du tableur :

- Automatisation des calculs.

Déroulement de la séance :

- Situation des élèves : travail individuel ou deux élèves par ordinateur (en imposant que chaque élève manipule à tour de rôle).
- Durée de la séance : 30 min.
- Trace écrite pour les élèves : les élèves conservent la feuille complétée.

Remarques faites lors de l'expérimentation :

- L'intervention du professeur est nécessaire à la fin pour expliquer la moyenne.

Le tableur au collège

Fiche 8 : diagrammes circulaires ou en barres (Statut des élèves d'un lycée)

Niveau : 5^e (ou 4^e, si non faite avant)

Prérequis :

- Savoir différencier ligne et colonne

Objectifs :

- Créer un tableau
- Présenter une série statistique sous la forme d'un graphique (circulaire ou en barres).
- Visualiser différentes représentations graphiques.

Intérêt du tableur :

- Utilisation d'un grapheur.

Déroulement de la séance :

- Situation des élèves : travail individuel ou deux élèves par ordinateur (en imposant que chaque élève manipule à tour de rôle).
- Durée de la séance : 30 min
- Trace écrite pour les élèves : les élèves conservent la feuille complétée.

Remarques faites lors de l'expérimentation :

- Les élèves manquent souvent de rigueur dans la présentation du graphique, oublient les légendes.

Le tableur au collège

Fiche 9 : fréquences et représentations graphiques (Voitures)

Niveau : 5^e

Prérequis :

- Connaître le sens du mot effectif.

Objectifs :

- Traiter une série statistique.
- Calculer une fréquence.
- Construire un graphique.

Intérêt du tableur :

- choisir le graphique le plus pertinent (dans l'exercice 2)
- construire rapidement un graphique soigné.

Déroulement de la séance :

- Situation des élèves : travail individuel ou deux élèves par ordinateur (en imposant que chaque élève manipule à tour de rôle).
- Durée de la séance : 30 min.
- Trace écrite pour les élèves : les élèves conservent la feuille complétée.

Remarques faites lors de l'expérimentation :

- La réalisation de la fiche 9 est rapide si elle est faite peu de temps après la fiche 8.
- Les fiches 8 et 9 peuvent être faites en 1 heure.

Le tableur au collège

Fiche 10 : représentations graphiques (Gérardmer)

Niveau : à partir de la 4^e pour les meilleurs élèves.

Prérequis :

- Savoir différencier abscisse et ordonnée.
- Savoir différencier ligne et colonne.

Objectifs :

- Savoir recopier un tableau.
- Réinvestir la notion d'abscisse et d'ordonnée.
- Savoir représenter une série statistique sous la forme d'un graphique.
- Visualiser différentes représentations graphiques
- Savoir modifier les échelles des axes.
- Comprendre un graphique ombrothermique.
- Apprendre à réaliser un graphique ombrothermique avec les conventions.

Intérêt du tableur :

- Pouvoir associer tableur et grapheur.
- Pouvoir construire rapidement des graphiques propres.

Déroulement de la séance :

- Situation des élèves : travail individuel ou deux élèves par ordinateur (en imposant que chaque élève manipule à tour de rôle).
- Durée de la séance : une heure.
- Trace écrite pour les élèves : les trois graphiques sont à conserver (on peut ouvrir un fichier texte et copier les trois graphiques sur une même page).

Remarques faites lors de l'expérimentation :

- Les élèves doivent suivre les consignes pas à pas.
- On peut être surpris par les échelles choisies, mais elles correspondent aux règles adoptées pour les graphiques ombrothermiques.

Le tableur au collège

Fiche 11: proportionnalité et tableaux

Niveau : 5^e

Prérequis :

- Avoir déjà utilisé un tableau.

Objectifs :

- Reconnaître une situation de proportionnalité dans un tableau.

Intérêt du tableur :

- Les calculs sont automatiques.

Déroulement de la séance :

- Situation des élèves : travail individuel ou deux élèves par ordinateur (en imposant que chaque élève manipule à tour de rôle).
- Durée de la séance : 15 min.
- Trace écrite pour les élèves : les élèves conservent la feuille complétée.

Remarques faites lors de l'expérimentation :

- Faire comprendre aux élèves pourquoi le tableur écrit "erreur" (dans le cas d'une division par zéro)
- Présence du professeur indispensable car tous les élèves inversent dividende et diviseur.

Le tableur au collège

Fiche 12 : proportionnalité (Aérosols)

Niveau : facultatif à partir de la 5^e

Prérequis :

- Connaître la notion de proportionnalité

Objectifs :

- Développer l'esprit critique

Intérêt du tableur :

- Calculs insupportables sans le tableur.

Déroulement de la séance :

- Situation des élèves : travail individuel ou deux élèves par ordinateur (en imposant que chaque élève manipule à tour de rôle).
- Durée de la séance : 30 min.
- Trace écrite pour les élèves (éventuellement) : les élèves conservent la feuille complétée.

Remarques faites lors de l'expérimentation :

- Fiche à réserver pour les meilleurs
- Une activité intéressante serait de donner aux élèves l'illustration "Sauvons la planète" et de leur faire chercher les questions que l'on peut se poser concernant la proportionnalité puis de leur distribuer le tableau.

Le tableur au collège

Fiche 13: graphiques et tableaux

Niveau : 5^e

Prérequis :

- Avoir fait la fiche 11 "proportionnalité et tableaux" pour reconnaître une situation de proportionnalité dans un tableau.

Objectifs :

- Passer d'un graphique à un tableau.
- Trouver le coefficient de proportionnalité.
- Essayer de trouver le lien entre une relation de proportionnalité et sa représentation graphique.
- Analyser une situation pour émettre une conjecture.

Intérêt du tableur :

- Automatiser les calculs.

Déroulement de la séance :

- Situation des élèves : travail individuel ou deux élèves par ordinateur (en imposant que chaque élève manipule à tour de rôle).
- Durée de la séance : 15 min maximum.
- Trace écrite pour les élèves : les élèves conservent la feuille complétée.

Remarques faites lors de l'expérimentation :

- Aucune difficulté pour remplir les tableaux.
- Il est préférable d'établir la conjecture en classe entière.

Le tableur au collège

Fiche 14 : proportionnalité et graphiques (Graphiques attendu, graphique obtenu)

Niveau : 4^e

Prérequis :

- Reconnaître une situation de proportionnalité dans un tableau et sur un graphique.
- Savoir construire un graphique avec un tableur (voir fiche 8).
- Savoir appliquer un pourcentage.

Objectifs :

- Avoir un regard critique sur les résultats que l'on peut obtenir avec un graphique.

Intérêt du tableur :

- Découvrir une des limites d'un tableur pour tracer une courbe.

Déroulement de la séance :

- Situation des élèves : travail individuel ou deux élèves par ordinateur (en imposant que chaque élève manipule à tour de rôle).
- Durée de la séance : 30 min.
- Trace écrite pour les élèves : les élèves conservent la feuille complétée.

Remarques faites lors de l'expérimentation :

- Intervention indispensable du professeur pour la synthèse finale. Les élèves ne remarquent pas que c'est la même situation qui est représentée. Ils confondent la situation et ses représentations.

Le tableur au collège

Fiche 15 : regroupement par classes et moyennes (Enquête de lecture compacté)

Niveau : 4^e

Prérequis :

- aucun

Objectifs :

- Montrer l'intérêt d'un regroupement par classe.
- Calculer une valeur approchée de la moyenne d'une série statistique dont les données sont regroupées par classe.

Intérêt du tableur :

- Traiter un nombre important de données.
- Savoir choisir le bon outil pour interpréter des données.

Déroulement de la séance :

- Situation des élèves :
 - * 1^{er} temps : travail en groupes sur papier avec comme support le fichier informatique
 - * 2^e temps : travail en classe entière pour les exploitations possibles et l'introduction des regroupements par classes.
 - * 3^e temps : travail individuel ou deux élèves par ordinateur (en imposant que chaque élève manipule à tour de rôle).
- Durée de la séance : 1 h.
- Trace écrite pour les élèves : les élèves conservent la feuille complétée.

Remarques :

- A l'initiative de la documentaliste, cette enquête a été réalisée par des élèves de 5^e auprès de 234 élèves du collège du Tholy (Vosges) puis exploitée dans le cadre du programme de mathématiques. Le questionnaire a été élaboré en coordination par la documentaliste et le professeur de mathématiques.
- L'organisation de la distribution des questionnaires ainsi que du retour des questionnaires a été prise en charge par les professeurs de Mathématiques pendant les heures de cours. Chaque élève de 5^{ème} était responsable de la distribution et du retour de quatre questionnaires. Tous les élèves du Collège ont rempli ces questionnaires, numérotés de 1 à 234.
- Avant de saisir les données un dialogue a été organisé avec les élèves afin de déterminer, en les justifiant, les conventions suivantes :
 - attribuer 0 à la réponse "Non" et 1 à la réponse "Oui"
 - au classement des activités par ordre de préférence, attribuer 5 à celle classée en premier, 2 ou 3 points à la suivante et 1 point à la dernière. (voir question 9 du questionnaire)

- Ensuite sur l'ordinateur, chaque élève de 5^{ème} a saisi les données de ses quatre questionnaires dans le tableau du fichier appelé *Enquête de lecture : questionnaire de 1 à 10* (construit par un professeur de mathématiques) où figurait la saisie des 10 premiers questionnaires. Les élèves étaient confrontés aux difficultés d'une réelle situation de saisie de données : écrits illisibles, réponses aberrantes ... Cette activité a suscité de nombreuses questions de la part des élèves.
 - simultanément, le professeur de mathématiques inscrivait les numéros des questionnaires dont chaque élève était responsable.
 - chaque élève enregistrait son fichier avec un nom où figuraient les numéros de ses questionnaires
 - ensuite le professeur a compacté tous ces fichiers dans un seul fichier appelé *Enquête de lecture compacté*
- Le professeur pourra mentionner l'existence de la fonction "NB.SI" qui permet de déterminer l'effectif de chaque valeur.

Le tableur au collège

Fiche 16 : fréquence, fréquence cumulée, médiane, moyenne (Enquête télévision)

Niveau : 3^e

Prérequis :

- Connaître la notion de moyenne (voir fiche 6)

Objectifs :

- Utiliser de nouvelles fonctions du tableur
- Introduire la notion de médiane
- Calculer des moyennes, des fréquences, des fréquences cumulées, déterminer des médianes avec ou sans tableur.
- Construire des graphiques
- Utiliser un regroupement par classe.
- Calculer une valeur approchée de la moyenne d'une série statistique dont les données sont regroupées par classe.

Intérêt du tableur :

- Traiter un grand nombre de données.
- Visualiser la médiane sur un graphique.
- Donner la valeur exacte de la moyenne et de la médiane.

Déroulement de la séance :

- Situation des élèves : travail individuel ou deux élèves par ordinateur (en imposant que chaque élève manipule à tour de rôle).
- Durée de la séance : 2 heures.
- Trace écrite pour les élèves : les élèves conservent les feuilles complétées.

Remarques faites lors de l'expérimentation :

- L'objectif de cette fiche est d'arriver à la détermination d'une médiane d'une série statistique de trois manières différentes :
 - par un tri
 - par le calcul de fréquences cumulées,
 - par lecture graphique.
- Les premiers exercices permettent de réactiver les notions du programme de 4^e.
- Cette fiche peut suffire pour présenter la notion de médiane.

Le tableur au collège

Fiche 17 : fréquence, fréquence cumulée, médiane (France 2001-Algérie 2001 France-Algérie 2001)

Niveau : 3^e

Prérequis :

- Savoir calculer un pourcentage
- Savoir calculer une moyenne, une fréquence.

Objectifs :

- Calculer des pourcentages.
- Déterminer graphiquement une médiane.
- Réaliser un graphique avec un tableur.

Intérêt du tableur :

- Traiter un grand nombre d'informations.

Déroulement de la séance :

- Situation des élèves : travail individuel ou deux élèves par ordinateur (en imposant que chaque élève manipule à tour de rôle).
- Durée de la séance : 1 h
- Trace écrite pour les élèves : les élèves conservent la feuille complétée.

Remarques faites lors de l'expérimentation :

- En annexe, les professeurs pourront découvrir la pyramide des âges et sa construction.
- Cette fiche très intéressante est facultative en phase d'apprentissage pour les élèves lents. Elle peut être proposée dès la 4^e à de bons élèves.

Le tableur au collège

Fiche 18 : priorités opératoires

Niveau : 5°

Prérequis :

- Savoir écrire des formules dans un tableau.
- Savoir recopier une formule.

Objectifs :

- Découvrir la priorité des opérations dans des calculs avec ou sans parenthèses
- Constater et comprendre l'importance des parenthèses dans les calculs.

Intérêt du tableur :

- Constater des résultats sur de nombreux exemples avant de conjecturer.

Déroulement de la séance :

- Situation des élèves : travail individuel ou deux élèves par ordinateur (en imposant que chaque élève manipule à tour de rôle).
- Durée de la séance : 1 h.
- Trace écrite pour les élèves : les élèves conservent la feuille complétée.

Remarques :

- Cette activité est une activité de découverte, elle devra impérativement être suivie d'une synthèse et d'applications numériques.
- Faire remarquer aux élèves que, sauf cas particulier, il est préférable, en présence de valeurs numériques, de commencer par les calculs figurant à l'intérieur des parenthèses.

Le tableur au collège

Fiche 19 : fonctions, fonctions linéaires, fonctions affines (*"Des situations qui fonctionnent"*)

Niveau : 3^e

Prérequis :

- Connaître la notion de proportionnalité.
- Aucun pré-requis de 3^e.

Objectifs :

- Etablir le lien entre proportionnalité et fonction linéaire.
- Introduire la notion de fonction et la notation $f : x \mapsto f(x)$

Intérêt du tableur :

- Les élèves comprennent mieux la notion de variable
- Les élèves construisent le graphique sur la fiche et le vérifie sur l'ordinateur.

Déroulement de la séance :

- Les élèves travaillent uniquement sur papier pour les fiches 1 à 5 puis vérifient sur le tableur. Pour la vérification, le professeur impose de rentrer les formules.
- Situation des élèves : travail individuel ou deux élèves par ordinateur (en imposant que chaque élève manipule à tour de rôle).
- Durée de la séance : 2 à 3 h
- Trace écrite pour les élèves : les élèves conservent la feuille complétée.

Remarques faites lors de l'expérimentation :

- Cette fiche illustre des exemples pour introduire la notion de fonction.
- Les fiches 1 à 5 peuvent être faites uniquement sur papier, le tableur est un outil pour la vérification mais aide à la compréhension.
- Les situations 1 à 5 sont indispensables ; les situations 6 et 7, plus complexes peuvent être proposées à titre d'approfondissement.
- Le bilan est à faire avec le professeur en classe entière.
- La situation concrète N°7 se traduit par une fonction linéaire à coefficient négatif où interviennent des nombres négatifs.

Le tableur au collège

Fiche 20 : résolution d'inéquations (Entreprises de transport)

Niveau : 3^e

Prérequis :

- Savoir résoudre une inéquation.
- Savoir construire un tableau.
- Etre capable de construire un graphique.
- Savoir mettre un problème en inéquation.

Objectifs :

- Résoudre un problème par différentes méthodes
- Résoudre graphiquement une inéquation.

Intérêt du tableur :

- Utiliser un graphique pour la résolution d'une inéquation.
- Comparer les solutions (exactes ou approchées) obtenues par différentes méthodes.

Déroulement de la séance :

- Situation des élèves : travail individuel ou deux élèves par ordinateur (en imposant que chaque élève manipule à tour de rôle).
- Durée de la séance : 45 min.
- Trace écrite pour les élèves : les élèves conservent la feuille complétée.

Remarques faites lors de l'expérimentation :

-

Le tableur au collège

Fiche 21 : Equations, inéquations : résolution graphique

Niveau : 3°.

Prérequis :

- Savoir utiliser une formule.
- Savoir construire un graphique.
- Connaître la notion de fonction.

Objectifs :

- Donner une suite régulière de nombres.
- Résoudre une équation ou une inéquation en utilisant un tableau.
- Représenter graphiquement deux fonctions.
- Résoudre graphiquement une inéquation

Intérêt du tableur :

- Résoudre par simple lecture graphique une inéquation du 1^{er} et du 2^e degré.

Déroulement de la séance :

- Situation des élèves : travail individuel ou deux élèves par ordinateur (en imposant que chaque élève manipule à tour de rôle).
- Durée de la séance : 1 heure
- Trace écrite pour les élèves : les élèves conservent la feuille complétée.

Remarques faites lors de l'expérimentation :

-

Le tableur au collège

Fiche 22 : identités

Niveau : 3^e

Prérequis :

- Savoir développer $(a+b)(c+d)$
- Connaître le sens du carré d'un nombre
- Savoir utiliser une formule.

Objectifs :

- Découvrir les identités $(a + b)^2$ et $(a - b)^2$

Intérêt du tableur :

- Tester une égalité pour différents nombres

Déroulement de la séance :

- Situation des élèves : travail individuel ou deux élèves par ordinateur (en imposant que chaque élève manipule à tour de rôle).
- Durée de la séance : 30 min
- Trace écrite pour les élèves (éventuellement) : les élèves conservent la feuille complétée.

Remarques faites lors de l'expérimentation :

- Il est nécessaire de faire une synthèse collective à la fin de cette fiche.

Le tableur au collège

Fiche 23 : calculs d'aires

Niveau : 3^e

Prérequis :

- Savoir calculer l'aire d'un carré, d'un triangle.
- Savoir mettre un problème en équation.
- Savoir résoudre une équation.

Objectifs :

- Résoudre un problème en utilisant une mise en équation.
- Construire un tableau de valeurs.
- Etablir une formule.
- Utiliser une formule pour trouver une valeur approchée.

Intérêt du tableur :

- Automatisation des calculs

Déroulement de la séance :

- Situation des élèves : travail individuel ou deux élèves par ordinateur (en imposant que chaque élève manipule à tour de rôle).
- Durée de la séance : 1 heure
- Trace écrite pour les élèves (éventuellement) : les élèves conservent la feuille complétée.

Remarques faites lors de l'expérimentation :

- La fiche est facultative mais est l'occasion d'obtenir un problème menant à une équation du second degré dont on approchera une solution.
- Pour chaque exercice, la première partie de l'aide doit permettre aux élèves de trouver la formule à utiliser avec le tableur.

Le tableur au collège

Fiche 24 : Algorithme de Syracuse

Niveau : 4^e ou 3^e

Prérequis :

- Connaître la notion de puissance.
- Connaître la définition d'un nombre pair et d'un nombre impair.

Objectifs :

- Respecter la syntaxe d'une fonction.
- Utiliser la fonction "si alors, sinon"

Intérêt du tableur :

- Automatiser les calculs.

Déroulement de la séance :

- Situation des élèves : travail individuel ou deux élèves par ordinateur (en imposant que chaque élève manipule à tour de rôle).
- Durée de la séance : 1 h
- Trace écrite pour les élèves (éventuellement) : les élèves conservent la feuille complétée.

Remarques faites lors de l'expérimentation :

- Cette fiche est facultative mais présente un intérêt pour le raisonnement.
- Cette fiche permet de découvrir un autre algorithme que celui d'Euclide.

Le tableur au collège

Fiche 25 : PGCD

Niveau : 3^e

Prérequis :

- Connaître la définition du PGCD.
- Connaître la définition de deux nombres premiers entre eux.
- Savoir rentrer une formule.

Objectifs :

- Utiliser les deux formules pour calculer un PGCD.

Intérêt du tableur :

- Automatiser les calculs.
- Obtenir rapidement un résultat.

Déroulement de la séance :

- Situation des élèves : travail individuel ou deux élèves par ordinateur (en imposant que chaque élève manipule à tour de rôle).
- Durée de la séance : 45 min
- Trace écrite pour les élèves (éventuellement) : les élèves conservent la feuille complétée.

Remarques faites lors de l'expérimentation :

-

Le tableur au collège

Fiche 26 : Distance d'arrêt

Niveau : 4^e ou 3^e

Prérequis :

- Appliquer un pourcentage.
- Comprendre la définition de la distance d'arrêt.
- Savoir effectuer un programme de calcul avec une calculatrice.
- Savoir utiliser une formule.
- Savoir construire un tableau.
- Savoir construire un graphique.
- Reconnaître une situation de proportionnalité dans un tableau.

Objectifs :

- Savoir résoudre une inéquation.
- Exploiter un tableau de données.
- Exploiter un graphique.
- Eduquer à la citoyenneté.

Intérêt du tableur :

- Automatiser les calculs.
- Construire rapidement un graphique.

Déroulement de la séance :

- Situation des élèves : travail individuel ou deux élèves par ordinateur (en imposant que chaque élève manipule à tour de rôle).
- Durée de la séance : 2 heures
- Trace écrite pour les élèves (éventuellement) : les élèves conservent la feuille complétée.

Remarques faites lors de l'expérimentation :

- L'intérêt de cette fiche est la formation du citoyen. Elle permet de réinvestir de nombreuses notions.

B

DOCUMENTS

POUR

L'ELEVE

Ex n°1: a) Sous Works ouvre le fichier appelé **Formule**.

Tu as alors à l'écran :

- Barre de menus
- Nom du fichier
- Barre de formules

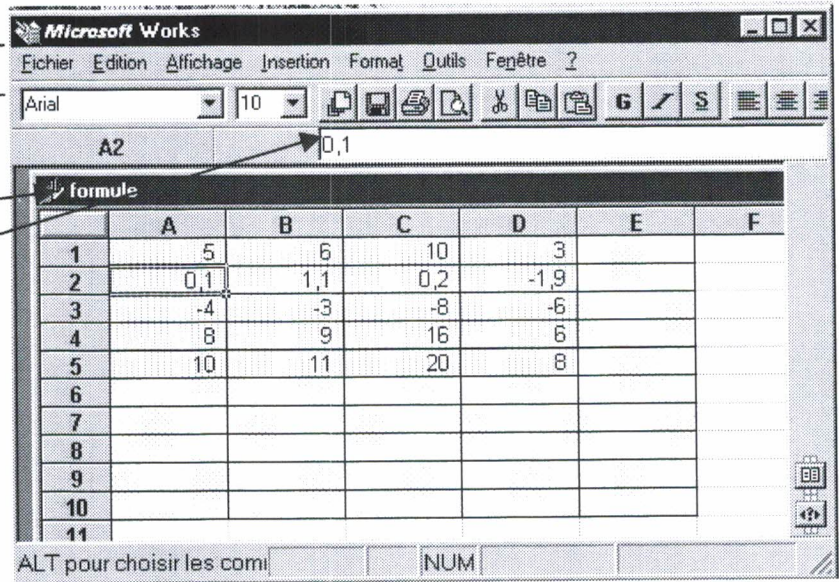

b) Complète les valeurs des cellules suivantes :

A2 = B2 = C2 = D2 =

c) Remplace la valeur de la cellule A2 par la valeur 6 et tape **Entrée**. Complète les valeurs des cellules :

A2 = B2 = C2 = D2 =

Que s'est-il passé ?

.....

d) En fait pour faire ce tableau, nous avons utilisé des formules dans les colonnes B, C, D en fonction de la colonne A.

Essaie de trouver ces formules : exprime B, C et D en fonction de A :

B = C = D =

e) Clique sur la cellule B1 et recopie ce qui est écrit au niveau de la **barre de formule** de Works dans le tableau ci-dessous, recommence cette opération pour les autres cellules.

Cellule	Ecriture dans la barre de formule	Cellule	Ecriture dans la barre de formule	Cellule	Ecriture dans la barre de formule
B1		C1		D1	
B2		C2		D2	
B3		C3		D3	
B4		C4		D4	

Remarques : **Une formule commence toujours par le signe**

Les résultats obtenus sont-ils cohérents avec ceux obtenus à la question d) ?

f) On veut remplir le colonne E de façon à ce que la colonne E soit égale à la colonne A multipliée par 10

❖ Tape la formule qui convient en E1.

❖ Pour éviter un travail fastidieux, on peut recopier une formule de manière automatique.

1^{ère} méthode

On sélectionne la formule à recopier (ici E1) ainsi que la zone où on veut que la formule soit recopiée et on utilise la commande Recopier vers le bas dans le menu Edition.

Pour cela clique sur le bouton gauche de la souris sur la cellule où se trouve la formule (ici E1), en restant cliqué on déplace la souris jusqu'à la dernière cellule où l'on veut que la formule soit recopiée (ici E10), ensuite dans la barre de menus on clique sur Edition

Recopier vers le bas

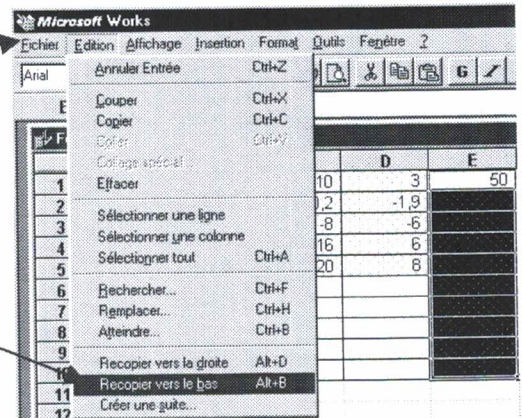

2^{ème} méthode

=A1*10				
B	C	D	E	
6	10	3	50	
1,1	0,2	-1,9		
-3	-8	-6		
9	16	6		
11	20	8		

Poignée en bas à droite

=A1*10				
	C	D	E	
6	10	3	50	
1,1	0,2	-1,9		
-3	-8	-6		
9	16	6		
11	20	8		

Quand on approche la souris de cette poignée, elle se transforme en une croix, on clique alors sur le bouton gauche et on tire jusqu'à la dernière cellule où on veut recopier la formule.

g) Compléter le tableau

Remplis cette colonne avec des nombres de ton choix.

Complète le reste de ce tableau en recopiant les formules

Appelle ton professeur pour vérifier ton tableau.

h) Nous n'allons plus travailler avec ce document.
Il faut fermer le fichier.

	A	B	C	D
1	5	6	10	3
2	0,1	1,1	0,2	-1,9
3	-4	-3	-8	-6
4	8	9	16	6
5	10	11	20	8
6				
7				
8				
9				
10				
11				

Procédure : cliquer sur **Fichier, Fermer.** (ne pas enregistrer les changements dans **Formule**)

Ex n°1 : La vendeuse d'une boulangerie désire fabriquer un tableau qui lui donne le prix des baguettes en € en fonction du nombre de baguettes vendues.
 Quel est le prix d'une baguette dans ta boulangerie ?
 Ouvre le fichier **Prix du pain** et complète-le en utilisant une formule en B2 et en recopiant cette formule jusqu'à la cellule **B25**.

Prix du pain	
	A B
1	Nombre de baguettes
2	1
3	2
4	3
5	4
6	5
7	6
8	7
9	8
10	9
11	10
12	11
13	12
14	13
15	14
16	15
17	16
18	17
19	18
20	19
21	20
22	
23	
24	
25	

- a) Ecris la formule que tu as écrite en B2 :
 en tapant cette formule tu as indiqué qu'il fallait prendre la cellule A2.
- b) La formule écrite en B2 dépend de A2, en recopiant cette formule on obtient :
 une formule écrite en B3 qui dépend de A3.
 une formule écrite en B4 qui dépend de
 On dit que l'adresse A2 est **relative** car elle se décale quand on recopie la formule.
- Essaie d'expliquer les résultats obtenus dans les cellules B22, B23, B24 et B25.
- Quand on utilise une cellule où il n'y a rien d'écrit, le calcul se fait avec le nombre

Ex n°2 : Lors d'une course d'orientation on peut utiliser le tableau que tu vas construire. On désire réaliser le tableau ci-dessous qui permet de calculer la distance parcourue en fonction du nombre de pas. Ouvre le fichier **Podomètre**.

Podomètre					
	A	B	C	D	E
1					
2			Longueur d'un pas en m		
3					
4	Nombre de pas	Distance parcourue en m			
5	0				
6	5				
7	10				
8	15				
9	20				
10	25				

- a) Complète en D2 la longueur de ton pas en m. Ecris en B5 la formule nécessaire en utilisant la cellule D2. Complète le reste du tableau et observe les résultats **sans rien effacer**.
- b) Recopie la formule écrite en B6 : Elle dépend des cellules dont les adresses sont
 Recopie la formule écrite en B7 : Elle dépend des cellules dont les adresses sont
- c) Les résultats obtenus ne sont pas satisfaisants car l'adresse de la cellule D2 est.....
 Le contraire d'une adresse relative est une adresse absolue. Pour fixer la cellule D2 on tape \$D\$2 au lieu de D2. Tape = \$D\$2*A5 en B5 et recopie cette formule.

Ouvre le fichier T.V.A.

Tu as à l'écran les exercices suivants. Complète les tableaux qui sont à l'écran. Ecris sur cette fiche les formules que tu as tapées.

Appliquer un pourcentage

Ex n°1

Exemple : 5% de 350 = 5/100*350=17,5

Complète le tableau ci-dessous.

Tu peux soit écrire le résultat directement (il est facile de les calculer mentalement)
soit taper une formule

3% de 300	
4,5% de 1000	
10% de 25,6	
50% de 42	

Dans le cas d'écriture d'une formule, recopie les **formules** dans le tableau ci-contre et ci-dessous

Augmenter ou diminuer d'un pourcentage

Ex n°2

Complète le tableau ci-dessous.

Prix avant	Augmentation ou diminution	Prix après
300	Augmentation de 3%	
1000	Diminution de 4,5%	
25,6	Augmentation de 10%	
42	Diminution de 50%	

Ex n°3 :

Complète le tableau ci-dessous

MOIS	Chiffres d'affaires hors taxes	T.V.A. de 19,6 %	Chiffres d'affaires toutes taxes comprises
Janvier	25432,00		
Février	15678,00		
Mars	31876,00		
Avril	12654,00		
Mai	18765,00		
Juin	38965,00		
Juillet	13427,00		
Août	32546,00		
Septembre	17654,00		
Octobre	41564,00		
Novembre	35742,00		
Décembre	32154,00		
Total			

Pour la formule à écrire en D33 on utilise la cellule C33, (inutile de taper C33, il suffit d'aller cliquer dans la cellule C33 dans l'écriture de la formule).

Deux formules suffisent pour compléter ce rectangle bleu.

Pour calculer une somme de nombres d'une colonne, on tape : **=somme(** puis on sélectionne avec la souris les nombres à additionner, puis on ferme la parenthèse.
Exemple : **=somme(C33:C44)**

Vérifie à cet endroit les résultats obtenus en D45 et E45 en utilisant d'autres formules

Ouvre le fichier **Moyenne de notes**. Tu as à l'écran l'exercice suivant . Complète les tableaux qui sont à l'écran. Ecris sur cette fiche les formules que tu as tapées.

	A	B	C	D	E	F	G
1							
2		Calcul de moyenne					
3							
4		Tu vas calculer la moyenne d'un élève en Mathématiques de deux manières différentes.					
5							
6		Remarque : Les cases grisées ne doivent pas être remplies.					
7							
8							
9		1ère méthode					
10							
11		Type de devoir	Note	Coefficient	Note x Coefficient		
12		Devoir maison 1	17,0	1			
13		Devoir maison 2	18,0	1			
14		Devoir en classe 1	11,0	4			
15		Devoir maison 3	12,0	1			
16		Devoir maison 4	13,0	1			
17		Devoir en classe 2	14,0	4			
18		Devoir maison 5	19,0	1			
19		Devoir maison 6	16,0	1			
20		Devoir en classe 3	9,0	4			
21		Total					
22		Moyenne					
23							
24							
25							
26		2ème méthode					
27							
28							
29		Devoir maison 1	17,0		Devoir en classe 1	11,0	
30		Devoir maison 2	18,0		Devoir en classe 2	14,0	
31		Devoir maison 3	12,0		Devoir en classe 3	9,0	
32		Devoir maison 4	13,0		Moyenne Devoir en classe		
33		Devoir maison 5	19,0				
34		Devoir maison 6	16,0				
35		Moyenne Devoir maison					
36							
37							
38		Trouve un moyen pour que les moyennes calculées en C35 et en F32 se recopient automatiquement en C41 et C42					
39							
40			Note	Coefficient	Note x coefficient		
41		Moyenne Devoir maison		1			
42		Moyenne Devoir en classe		4			
43		Somme					
44		Moyenne					
45							
46		Fais une remarque :					
47							
48							
49							

Pour calculer une somme on tape =**somme**(puis on sélectionne les nombres dont on veut faire la somme puis on ferme la parenthèse.
Ex : =**somme**(E12:E20)

Pour calculer la moyenne une simple division suffit.

Pour calculer une moyenne de nombres d'une colonne, on tape =**moyenne**(puis on sélectionne avec la souris les nombres dont on veut calculer la moyenne puis on ferme la parenthèse.
Exemple : =**moyenne**(C29:C34)

Pour calculer la moyenne une simple division

Dans la première méthode, les devoirs à la maison interviennent pour $\frac{\dots}{\dots} = \frac{\dots}{\dots}$ de la note.

Dans la deuxième méthode, les devoirs à la maison interviennent pour $\frac{\dots}{\dots}$ de la note.

Conclusion :

Appelle ton professeur avant de fermer le fichier.

Ex n°1 : Ouvre le fichier *Calculer un pourcentage*.

Observe les exemples et le 1^{er} tableau, (tu n'as rien à écrire dans ce tableau) puis complète le 2^{ème} tableau.

1	A	B	C	D	E	F
2			Calculer un pourcentage			
3						
4		Exemples :				
5		1) Dans une classe de 25 élèves, 14 élèves ont eu la moyenne au dernier devoir. Quel pourcentage de la classe a eu la moyenne ?				
6						
7		2) Dans une classe de 30 élèves, 20 partent en voyage. Quel pourcentage de la classe part en voyage ?				
8						
9		Phrase	Ecriture	Ecriture	Pourcentage	
10			fractionnaire	décimale approchée		
11		1) 14 élèves sur 25 ont eu la moyenne	14/25 = 56/100		56	
12		2) 20 élèves sur 30 partent en voyage	20/30	0,66	66	
13						
14		Exercice 1				
15		Pour chaque situation donne le pourcentage correspondant soit directement, soit avec une formule.				
16						
17		Phrase		Calcul si nécessaire	Pourcentage	
18		Dans un collège, il y a 150 demi-pensionnaires sur 300 élèves.				
19		Les 3/4 des élèves participent à un club.				
20		Sur les 150 élèves de troisième, 108 ont obtenu leur Brevet.				
21		Sur 5 120 électeurs inscrits, 3 600 sont allés voter				
22		En 2002 sur les 8 000 morts de la "route", 400 ont perdu la vie sur autoroute				
23						

Appelle ton professeur pour vérifier ton travail.

Ex n°2 : Ouvre le fichier *Evaluation en 6^{ème}*. Tu as à l'écran l'exercice ci-dessous.

1	A	B	C	D	E	F	G	H	I	J	K	L	M	N	O	P	Q	R	
1	Exercice n°2																		
2																			
3	Suite à l'évaluation de Mathématiques, le tableau ci-dessous donne, pour chaque élève le nombre total d'exercices réussis (score global)																		
4	et le nombre d'exercices réussis par thèmes pour une classe de sixième de 21 élèves.																		
5	Calcule, pour chaque élève, le pourcentage d'exercices réussis globalement et pour chaque thème.																		
6	Calcule la moyenne obtenue par la classe globalement et pour chaque thème.																		
7																			
8	G signifie score global			nb signifie nombres			pb signifie problèmes												
9				op signifie opérations			géom signifie géométrie												
10																			
11	Nom	G sur 86	nb sur 14	op sur 30	pb sur 10	géom sur 16	autres sur 16	% G	% nb	% op	% pb	% géom	% autres	Moyenne des 5 thèmes					
12																			
13	ARRE	68	13	27	8	10	10												
14	AURY	79	14	27	10	14	14												
15	BAROU	31	8	12	2	5	4												
16	BERARDI	72	10	27	7	15	14												
17																			
18																			
19																			
20																			
21																			
22																			
23																			
24																			
25																			
26																			
27																			
28																			
29																			
30																			
31	TOMAS	81	14	29	9	14	13												
32	VILLARD	69	11	27	6	12	13												
33	ZAPO	30	10	13	6	15	6												
34	Moyenne de la classe																		
35																			
36																			
37	Compare les scores globaux en pourcentage et les moyennes des pourcentages des 5 thèmes																		
38																			

Essaie d'expliquer :

Dans le score global, les problèmes interviennent pour de la moyenne

Dans la moyenne des 5 thèmes, les problèmes interviennent pour de la moyenne

Appelle ton professeur pour vérifier ton travail.

Statut des élèves d'un Lycée.

Le tableau ci-contre indique l'effectif des élèves d'un lycée selon leur statut.

	Effectif
Internes	110
Demi-pensionnaires	410
Externes	480

a) Tu vas saisir ces données dans un tableau avec le Logiciel Works et changer le format de la première colonne.

Pour cela

- clique successivement sur **Fichier, Nouveau, Tableur** ou **Modules de works, Tableur**
- saisis les données
- sélectionne la première colonne, puis **Format, Largeur de colonne, Ajustement automatique**

b) Tu vas représenter ces données par un graphique circulaire comme ci-dessous.

Pour cela :

- sélectionne avec la souris tout le tableau, puis clique sur l'icône graphique 

- choisis **Création d'un graphique**, puis choisis dans **type de graphique souhaité** le graphique circulaire et tape le titre du graphique, enfin clique sur **OK**.

- clique ensuite sur l'icône du graphique circulaire , puis sur l'onglet **Variations** et choisis la présentation que tu désires.

- modifie la couleur et la trame de chaque secteur : clique avec le bouton gauche de la souris pour sélectionner le secteur que tu veux modifier, puis clique sur le bouton **droit** de la souris pour faire les modifications souhaitées.

- ferme le graphique en cliquant sur la croix en haut à droite.

c) Tu vas représenter ces données par un graphique en barres comme ci-dessous.

Pour cela

- sélectionne avec la souris tout le tableau, puis clique sur l'icône graphique 

- choisis **Création d'un graphique**, puis choisis dans **type de graphique souhaité** le graphique nommé à tort **Histogrammes**, tape ensuite le titre du graphique, enfin clique sur **OK**.

- pour mettre le titre (si tu ne l'as pas déjà fait) et les légendes en abscisses et en ordonnées, clique successivement sur **Edition, Titres et complète Titre du graphique, Axes des abscisses, Axe des ordonnées**.

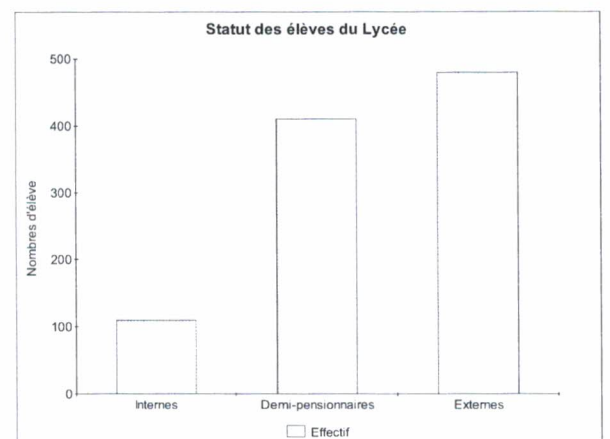
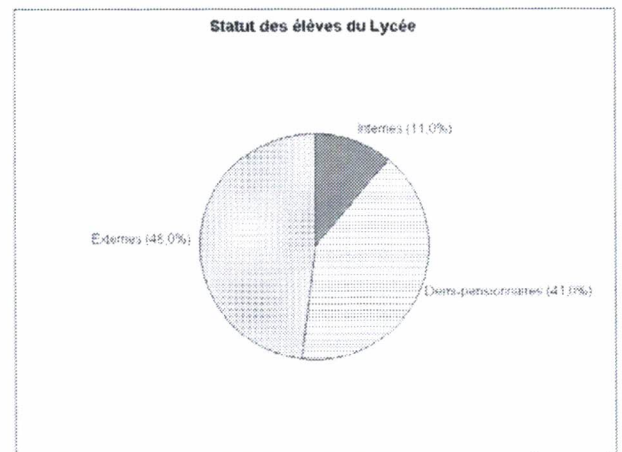

Facultatif : Pour imprimer ces deux graphiques, il peut être intéressant de les mettre sur une même page : une page de traitement de textes de Works (**Fichier, Nouveau, Traitement de texte**), puis ouvre successivement chaque graphique puis clique sur **Affichage, Graphique**, puis **Edition, Copier**, puis sur la page du traitement de texte **Coller**. Enfin tu peux voir ce que tu vas imprimer **Fichier, Aperçu avant impression**, puis si cela est correct **Imprimer**.

Ex n°1 : Lors d'une étude sur le comportement des automobilistes, on a relevé le nombre d'occupants des véhicules particuliers sur un boulevard d'une grande ville. Voici les observations concernant 24 véhicules : 1 ; 1 ; 3 ; 2 ; 1 ; 1 ; 2 ; 1 ; 3 ; 2 ; 1 ; 3 ; 2 ; 4 ; 2 ; 1 ; 1 ; 4 ; 5 ; 4 ; 3 ; 2 ; 1 ; 1

- a) Présente ces résultats dans un tableau en utilisant le Tableur de Works et complète la ligne de fréquence.

Nombre d'occupants	1	2	3	4	5
Effectif					
Fréquence					

Pour calculer la fréquence on divise l'effectif par l'effectif total

- b) Sélectionne les **deux** premières lignes du tableau et représente cette situation à l'aide d'un graphique en barres et d'un graphique circulaire.

Attention : il faut indiquer au logiciel que la première ligne n'est pas une série d'ordonnées, mais une étiquette de catégories : au moment de la construction du graphique clique sur l'onglet **Options avancées** puis sur **La première ligne contient : Etiquettes de catégories**

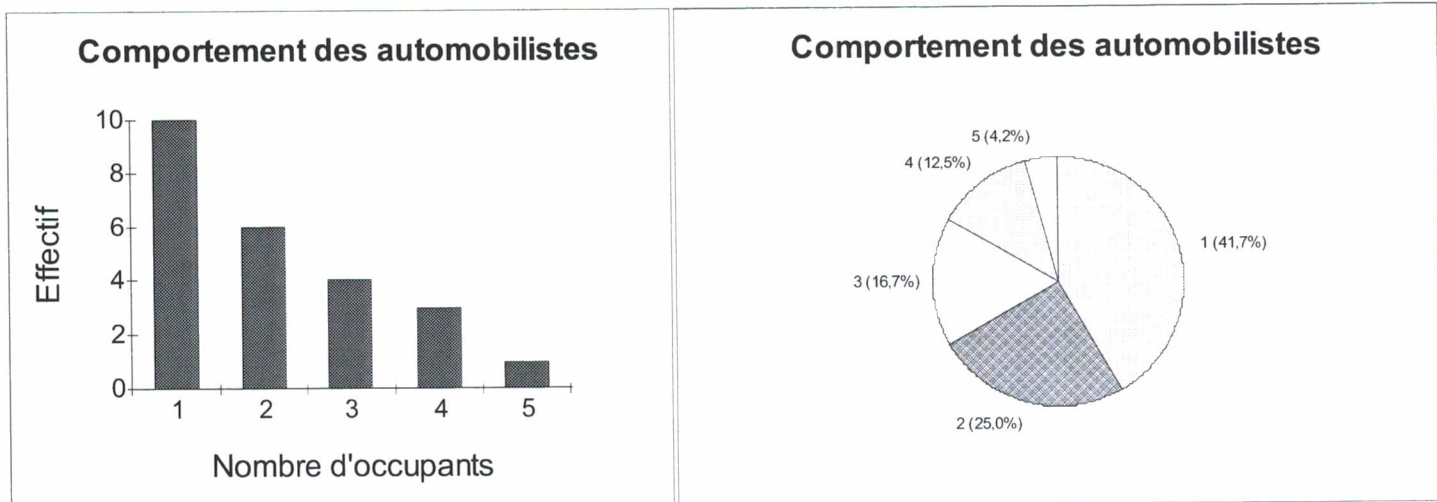

Ex n°2 : Ouvre le fichier *Accidents*.

Accidents					
	A	B	C	D	E
1					
2	Evolution des accidents de la route depuis 1960				
3					
4	Années	Nombre de tués	Nombre de blessés	Nombre d'accidents corporels	
5	1960	8876	185031	141309	
6	1961	9780	213604	159535	
7	1962	10623	229322	169204	
8	1963	10729	240954	176275	
9	1964	11997	264075	197000	

- 1) Tu vas représenter cette situation par un graphique.
Choisis le type de graphique le mieux adapté pour visualiser l'évolution depuis 1960 du nombre de tués par les accidents de la route.
- 2) En utilisant le graphique réponds aux questions suivantes :
 - a) Comment a évolué le nombre de tués depuis 1960 ?
 - b) En quelle année le nombre de tués a-t-il été le plus élevé ?
 - c) Quelles peuvent être les causes qui peuvent expliquer cette évolution ?

1) Ouvre le fichier **Gérardmer**.

Voici les précipitations et les températures observées à Gérardmer pendant une année.

Tableau 1

	Jan	Fév	Mars	Avr	Mai	Juin	Juil	Août	Sept	Oct	Nov	Déc
Précipitations en mm	180	160	140	120	120	140	120	160	140	120	170	190
Température en °C	-0,5	0,5	3	7	11	14,5	16,5	16	13,5	9	3,5	-0,5

2) Sélectionne les deux premières lignes de ce tableau avec la souris. Utilise les commandes **Edition, Copier** puis déplace la souris deux lignes en dessous et utilise les commandes **Edition, Coller**. Tu dois obtenir le tableau suivant:

Tableau 2

	Jan	Fév	Mars	Avr	Mai	Juin	Juil	Août	Sept	Oct	Nov	Déc
Précipitations en mm	180	160	140	120	120	140	120	160	140	120	170	190

3) Réalise maintenant le tableau ci-dessous :

Tableau 3

	Jan	Fév	Mars	Avr	Mai	Juin	Juil	Août	Sept	Oct	Nov	Déc
Température en °C	-0,5	0,5	3	7	11	14,5	16,5	16	13,5	9	3,5	-0,5

4) Sélectionne le tableau 2, puis utilise l'icône des graphiques, pour créer le graphique des précipitations ci-contre.

- Mets d'abord les titres du graphique, de l'axe des abscisses et des ordonnées pour cela utilise les commandes : **Edition, Titres**
- Clique sur les barres avec le bouton gauche de la souris, quand les rectangles sont sélectionnés on clique sur le bouton droit de la souris. Choisis alors **Trame de fond et couleur** et modifie la couleur des rectangles ainsi que les **motifs** (prendre **clairsemé**, on fait des économies pour les cartouches d'encre de l'imprimante)
- Modifie l'orientation pour cela clique sur **Fichier, Mise en Page**, prends l'onglet **Source taille et orientation** et choisis **Paysage**.

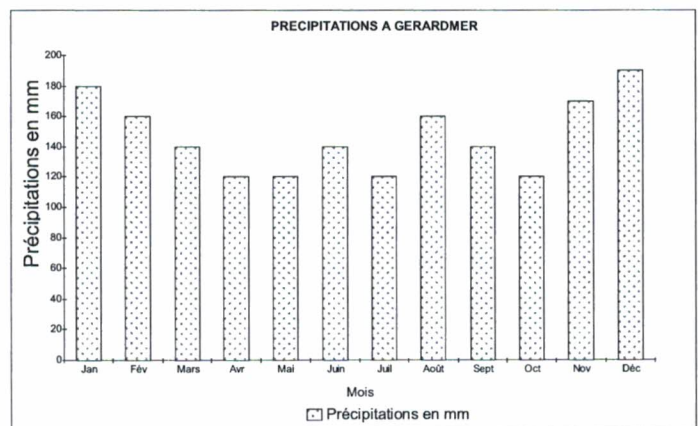

5) Sélectionne le tableau 3 et réalise le graphique ci-contre. Pour changer l'échelle des ordonnées approche la souris de l'axe des ordonnées, clique avec le bouton gauche de la souris et quand l'axe est sélectionné, clique avec le bouton droit de la souris. Choisis alors **Axe des ordonnées** et modifie le **Minimum (-10) le Maximum (100)** puis **Intervalle (10)**

Modifie l'orientation, choisis **Paysage**

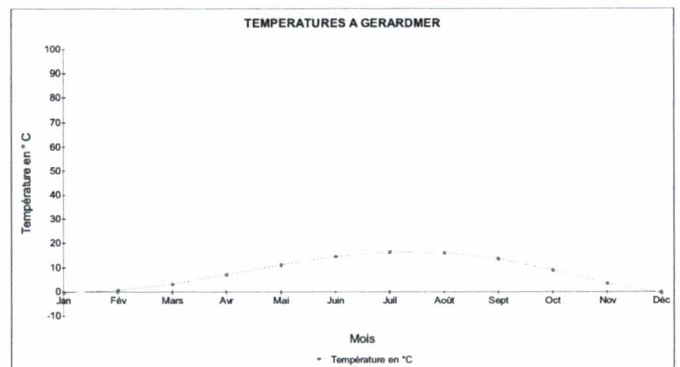

6) Sélectionne maintenant le tableau 1 et réalise le graphique ci-contre.

- Il faut d'abord construire **un graphique avec combinaisons** : on mélange courbe et barres.
- Clique ensuite sur **l'icône représentant ce graphique à combinaisons** et utilise l'onglet **Variations** pour avoir deux axes d'ordonnées.
- Respecte les échelles que l'on a prises sur chaque axe

Remarque : L'axe vertical à droite s'appelle axe droit des ordonnées.

Appelle ton professeur pour qu'il vérifie ton travail.

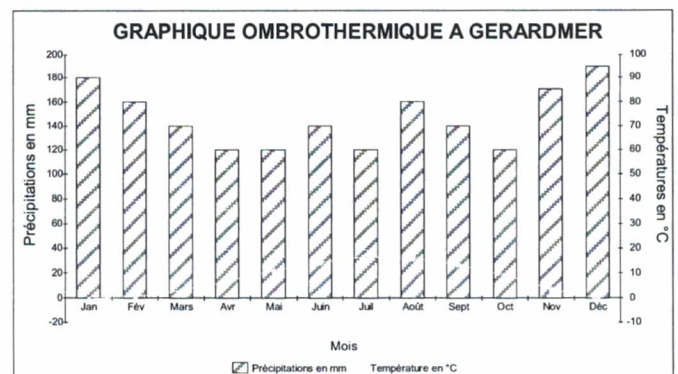

I Définition :

Un tableau de nombres est un tableau de proportionnalité si on obtient chaque terme d'une ligne en multipliant (ou en divisant) le terme correspondant de l'autre ligne par un même nombre.

Exemple : *Complète le tableau ci-dessous*

Côté d'un carré en cm	0,5	1	1,5		4,5
Périmètre en cm				10	

Le périmètre du carré et le côté du carré sont proportionnels car on passe du côté au périmètre en multipliant par

II Proportionnalité et tableaux

Ouvrir le fichier **Proportionnalité et tableaux**. Complète sur la fiche ci-dessous les formules que tu as tapées.

Proportionnalité et tableaux									
	A	B	C	D	E	F	G	H	
1	Proportionnalité et tableaux								
2									
3	<i>Pour chaque tableau indiquer, s'il s'agit d'un tableau de proportionnalité.</i>								
4	<i>Dans chaque case de la troisième ligne, calcule (avec une formule)</i>								
5	<i>le nombre par lequel il faut multiplier celui de la 1ère ligne pour obtenir celui de</i>					Situation de proportionnalité oui ou non ?			
6	<i>de la 2ème ligne</i>								
7									
8									
9	Température de l'eau en degrés	50	75	80					
10	Durée de cuisson en minutes	6	9	12					
11									
12									
13									
14	Côté du carré en cm	4	5	10	2,5				
15	Aire du carré en cm ²	16	25	100	6,25				
16									
17									
18									
19	Nombre de pas	100	1750	50	1000				
20	Distance parcourue en m	142	2485	71	1420				
21									
22									
23									
24	Température en degrés Celsius	0	5	10	30				
25	Température en degrés Fahrenheit	32	41	50	86				
26									
27									
28									
29	Note sur 50	10	12	36	47,5				
30	Note sur 20	4	4,8	14,4	19				
31									

Avant de fermer ce fichier appelle ton professeur.

Les données suivantes proviennent du livre "Sauvons la planète de Herbert Girardet".

SAUVONS LA PLANÈTE

LA POLLUTION PAR LES AÉROSOLS : UNE PROGRESSION TERRIFIANTE

Les gaz propulseurs contenus dans les aérosols sont la plupart du temps les CFC (chlorofluorocarbones). L'utilisation des aérosols est très largement répandue depuis le milieu des années cinquante. Or les CFC attaquent la couche d'ozone qui nous protège des rayons ultra-violets. On peut s'attendre à des répercussions sur la santé des générations futures si nous ne changeons pas nos habitudes.

LES CONSÉQUENCES

Depuis 1955, la teneur en CFC de l'atmosphère a été multipliée par 44. Si cela continue, on peut s'attendre à une augmentation des cancers de la peau et à des conséquences néfastes sur la vie végétale.

CFC dans
l'atmosphère
(en tonnes)

Année

960 000



1960

2 064 000



1965



1970

7 583 000



1975

14 900 000



1985

19 500 000



1989

Nous nous posons la question suivante : " cette représentation correspond-elle à une situation de proportionnalité et si oui laquelle ?

Pour répondre à cette question, ouvre le fichier *Aérosols*, remplis la colonne Hauteur et la colonne Diamètre du cylindre en mesurant sur le document la hauteur et le diamètre de chaque "bombe" représentée.

Année	Effectif	Hauteur	h	Diamètre du cylindre	d	Aire du rectangle	a	Volume du cylindre	v
1960									
1965									
1970									
1975									
1985									
1989									

- En utilisant des formules, calcule dans chaque cas, l'aire du rectangle représenté ainsi que le volume du cylindre que l'on imagine.
- Dans la colonne " h ", calcule avec une formule le nombre par lequel il faut multiplier l'effectif pour avoir la hauteur.
– Dans la colonne " d ", calcule avec une formule le nombre par lequel il faut multiplier l'effectif pour avoir le diamètre
– Dans la colonne " a ", calcule avec une formule le nombre par lequel il faut multiplier l'effectif pour avoir l'aire
– Dans la colonne " v ", calcule avec une formule le nombre par lequel il faut multiplier l'effectif pour avoir le volume.
- Fais une conclusion.
- Propose une valeur pour la quantité de CFC rejetée dans l'atmosphère en 1970.

Ouvre le fichier **Graphiques et tableaux**.

1) Lis les coordonnées de chaque point repéré sur les graphiques et complète les tableaux qui sont à l'écran.

Ex n°1 :

Abscisse							
Ordonnée							

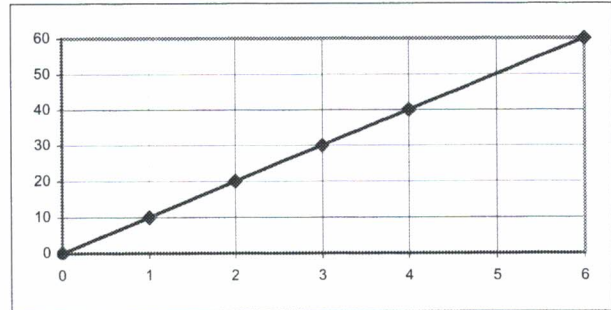

Ex n°2 :

Abscisse							
Ordonnée							

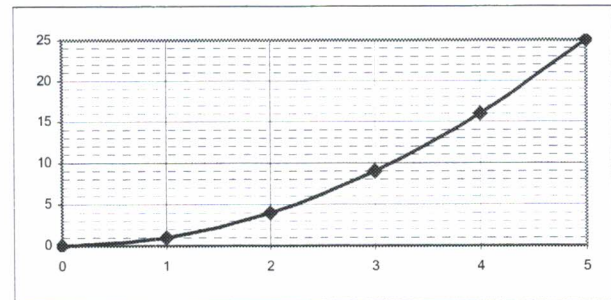

Ex n°3 :

Abscisse							
Ordonnée							

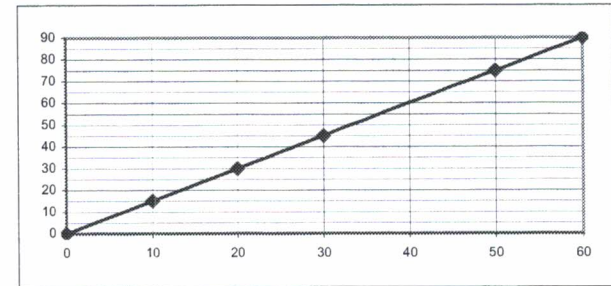

Ex n°4 :

Abscisse							
Ordonnée							

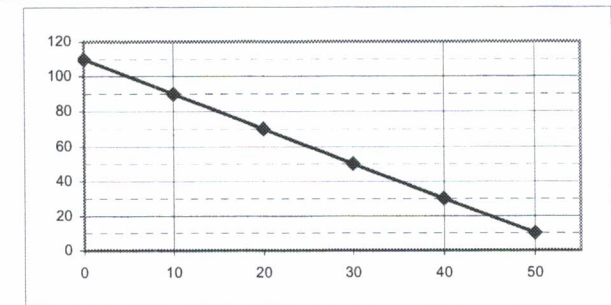

Ex n°5 :

Abscisse							
Ordonnée							

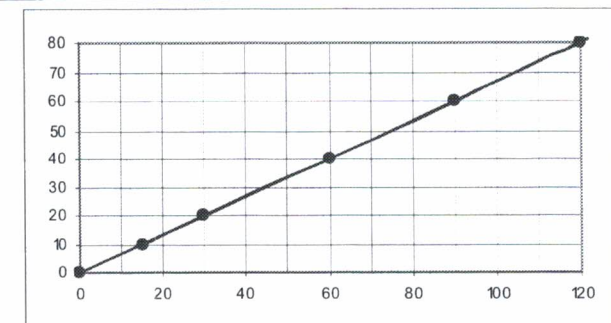

2) Dans chaque case de la troisième ligne, calcule (avec une formule) le nombre par lequel il faut multiplier celui de la 1^{ère} pour obtenir celui de la 2^{ème}.

3) Conjecture ce que tu as remarqué :

Un commerçant augmente ses prix de 20 %

- a) Avec un tableur, recopie puis complète le tableau suivant en utilisant des formules pour les 2^{ème} et 3^{ème} lignes. (Attention il ne doit pas y avoir de colonne vide dans ton tableau)

Ancien prix en €	0	35	50	100	115	170	200
Augmentation en €							
Nouveau prix en €							

- b) On veut construire le tableau ci-dessous en utilisant le tableau précédent. Pour cela :
- sélectionne toute la première ligne du 1^{er} tableau, puis **Edition, Copier**, clique à l'endroit où tu veux recopier, puis **Edition, Coller**.
 - sélectionne la 3^{ème} ligne, puis les commandes **Edition, Copier**, clique à l'endroit où tu veux recopier, puis **Edition, Collage spécial** et sélectionne **Valeurs**.

Ancien prix en €	0	35	50	100	115	170	200
Nouveau prix en €							

Dans chaque case de la 3^{ème} ligne calcule, avec une formule, le nombre par lequel il faut multiplier celui de la 1^{ère} ligne pour obtenir celui de la 2^{ème} ligne.

Ce tableau est-il un tableau de proportionnalité ?

- c) Sélectionne les **deux premières** lignes du deuxième tableau et représente graphiquement les données de la question b) en réalisant deux représentations graphiques proposées par le tableur : **courbe et nuages de points**.

En abscisse on représentera l'ancien prix et en ordonnée on représentera le nouveau prix.

Tu dois obtenir les 2 graphiques suivants :

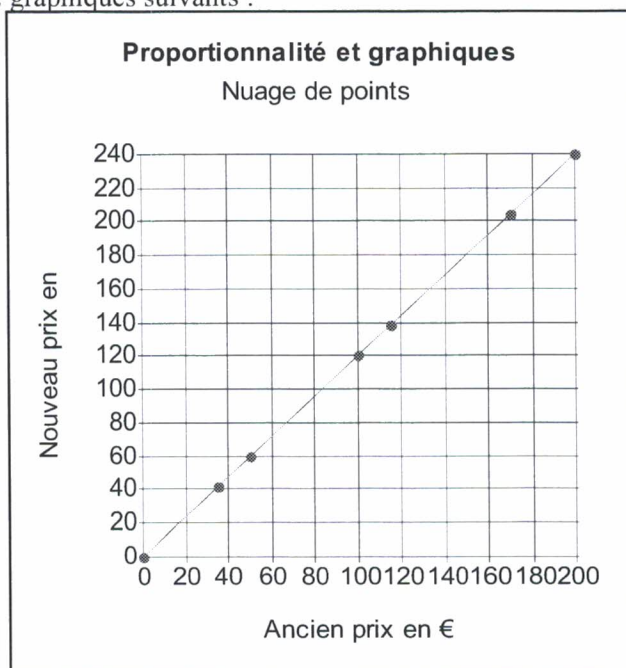
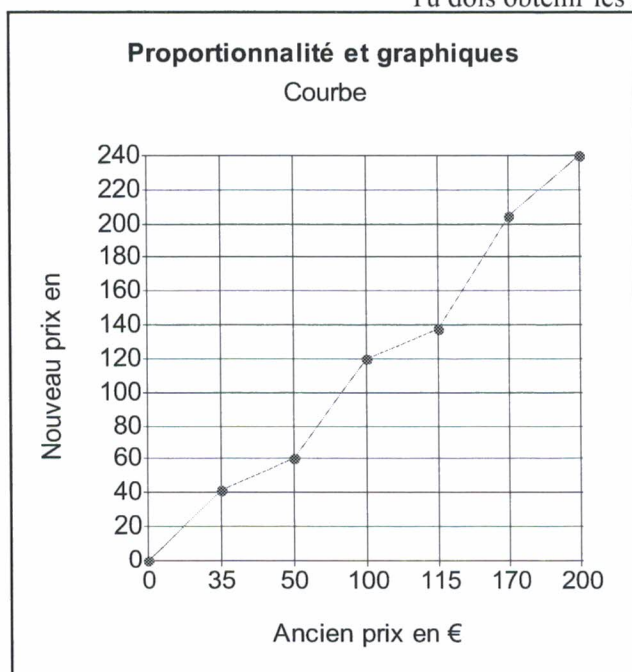

Ce graphique a été obtenu avec
Quelles remarques peux-tu faire sur ce graphique ?

.....
.....

Ce graphique a été obtenu avec
Quelles remarques peux-tu faire sur ce graphique ?

.....
.....

Ouvre le fichier *Enquête de lecture compacté*.

	A	B	C	D	E	F	G	H	I	J	K	L	M	N	
1															
2		1				2				3				5	
3		Journa	Abonnés	Exemple	Dictionnaire	Encyclopédie	Dico de langue	Livres	Meuble	Livres	Nombre	Moi	Mes parents	Librairie	Laqu
4	1	1	0		1	1	1	1	0	1	45	1	1	0	
5	2	1	0	Télérama	1	1	1	1	1	1	50	1	1	1	
6	3	1	0		1	1	1	1	1	1	50	1	1	1	
7	4	1	1	Ca m'intéresse	1	0	1	0	1	1	50	1	1	1	
8	5	1	0		1	1	1	1	1	1	52	0	1	0	
9	6	1	0		1	1	1	1	0	1	0	1	1	0	
10	7	1	0		1	1	1	1	1	1	5	0	1	0	
11	8	1	0		1	0	0	1	0	1	22	0	1	0	
12	9	1	0		1	1	1	1	1	1	30	1	1	1	
13	10	1	1	Femme actuelle	1	1	1	1	1	1	20	1	1	1	
14	11	1	0		1	1	1	1	0	1	6	0	1	1	
15	12	0	0		1	1	1	1	1	0	0	0	1	0	
16	13	1	1	parent	1	1	1	0	0	1	20	0	1	0	
17	14	0	0		1	0	1	0	0	1	8	0	1	0	
18	15	1	1	prima	1	1	1	1	1	1	50	0	1	1	
19	16	1	0		1	1	0	1	0	1	60	1	1	0	
20	17	0	0		1	0	1	1	1	1	20	1	1	0	

Exploitation de l'enquête :

1) Pour les questions où on répond par "Oui"(codée 1) ou "Non" (codée 0):

a) Comment connaître le nombre de réponses « oui » ?

b) Comment connaître le nombre de réponses « non » ?

c) Comment exprimer ces résultats d'une autre manière ?

2) Pour la rubrique 4 du questionnaire, est-il réaliste de compléter le tableau suivant ?

Nombre de livres possédés effectif	0	1	2	3	4	5	6	7

Propose un autre tableau

3) Sous quelle forme peut-on donner les 234 réponses à la rubrique 12 ? Et à la rubrique 8 ?

4) Pour les rubriques 9 et 10, comment faire pour connaître les activités préférées des élèves du collège ?

5) Pour les questions 4, 7, 8, 9 et 12 (au moins) représente les différents résultats de cette enquête sous la forme qui te paraît la plus adaptée.

I CARACTERISTIQUES DE POSITION

Lors d'une enquête téléphonique sur la télévision on a demandé aux 125 adolescents interrogés le nombre d'émissions qu'ils avaient regardées ainsi que le temps passé devant la télévision la veille.

Voici les résultats sous forme de tableaux : Calcule les fréquences

Rappel :

Fréquence =

Nombre d'émissions	0	1	2	3	4	5
Effectif	12	32	20	19	16	26
Fréquence en %						

Durée en min	$0 \leq t < 30$	$30 \leq t < 60$	$60 \leq t < 90$	$90 \leq t < 120$	$120 \leq t < 150$	$150 \leq t < 180$	$180 \leq t < 210$	$210 \leq t < 240$
Effectif	21	10	10	9	15	22	12	26
Fréquence en %								

a) Représentations graphiques

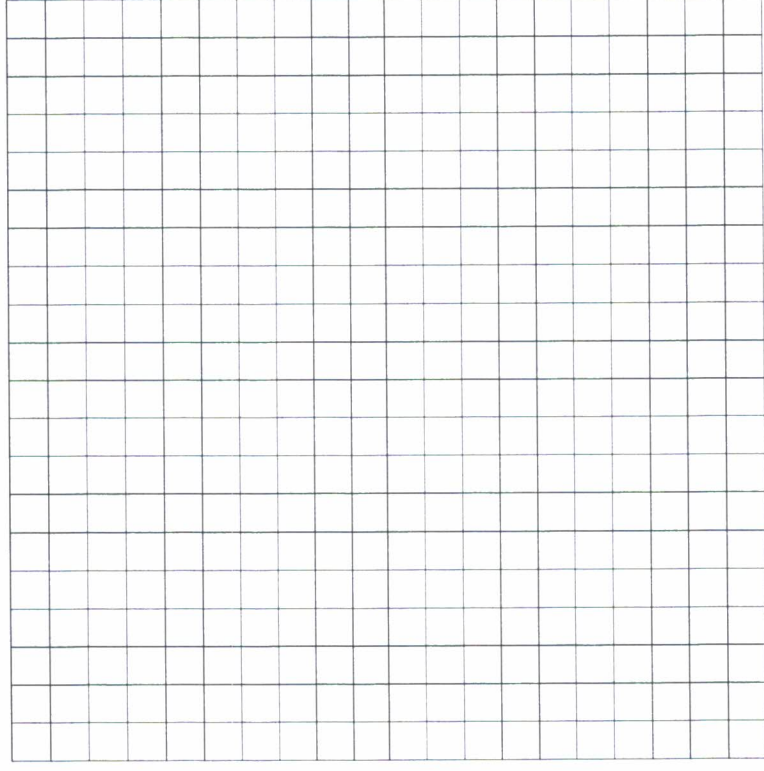
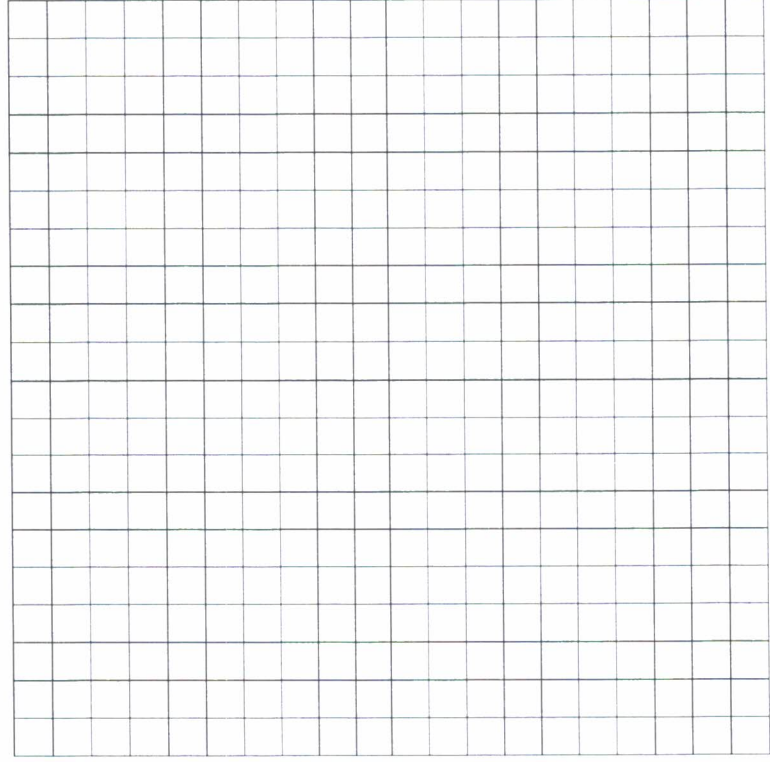

Définition :

Nombre d'émissions	0	1	2	3	4	5	Total
Effectif	12	32	20	19	16	26	
"Produit"							

Moyenne = $\frac{\dots\dots\dots}{\dots\dots\dots}$

Moyenne = $\frac{\dots\dots\dots}{\dots\dots\dots}$

Ex n°1 : Voici les réponses des 21 élèves de 3^{ème} B pour la question : nombres d'émissions : 3 ; 3 ; 3 ; 3 ; 3 ; 4 ; 0 ; 0 ; 1 ; 1 ; 0 ; 5 ; 5 ; 4 ; 0 ; 0 ; 2 ; 5 ; 0 ; 3
 Parmi ces valeurs, on désire trouver celle qui partage la classe de 3^{ème} B en deux groupes de même effectif : ceux qui ont regardé "pas ou peu d'émissions" et ceux qui ont regardé "beaucoup d'émissions". Propose une méthode pour répondre à cette question.

b) Calcul de moyenne

Dans un regroupement par classe on ne connaît pas toutes les valeurs observées. On calcule la moyenne en prenant comme valeur le

Durée en min	0 ≤ t < 30	30 ≤ t < 60	60 ≤ t < 90	90 ≤ t < 120	120 ≤ t < 150	150 ≤ t < 180	180 ≤ t < 210	210 ≤ t < 240	Total
..... des classes									
Effectif	21	10	10	9	15	22	12	26	
"Produit"									

Moyenne ≈ $\frac{\dots\dots\dots}{\dots\dots\dots} = \frac{\dots\dots\dots}{\dots\dots\dots} =$

Remarque : Dans ce cas là la moyenne est une valeur

c) Calcul de la

Ex n°2 : Dans les deux cas on cherche la valeur du caractère (le nombre d'émissions et la durée en min) qui partage l'effectif en deux groupes de même effectif.

a) Détermination de cette valeur avec le calcul des fréquences

Nombre d'émissions	0	1	2	3	4	5	Total
Effectif	12	32	20	19	16	26	
Fréquence en %							

Durée en min	0 t 30	30 t 60	60 t 90	90 t 120	120 t 150	150 t 180	180 t 210	210 t 240	Total
Effectif	21	10	10	9	15	22	12	26	
Fréquence en %									

b) Détermination de cette valeur avec une représentation graphique des fréquences

Ex n°1 : Calcul de moyenne

Ouvre le fichier *Enquête télévision*

Tu vas calculer la moyenne du nombre d'émissions et du temps moyen passé devant la télévision.

Procédure à suivre : Dans la cellule B126 tape **=moyenne(** . Sélectionne ensuite toutes les valeurs dont tu veux faire la moyenne et ferme la parenthèse.

Recommence en F126.

Moyenne de la première série =

Moyenne de la deuxième série =

Enquête télévision		
	A	B
1	Nombres d'émissions	1
2		1
3		4
4		4
5		2
123		1
124		1
125		5
126	Moyenne	

Tu dois avoir dans cette cellule la formule : **=moyenne(B1:B125)**

Ex n°2 : Calcul de la médiane

Le logiciel dispose d'une fonction de tri.

Tu vas trier le nombre d'émissions ainsi que le temps passé devant la télévision dans l'ordre croissant.

Le fichier comporte deux fois les mêmes séries pour que tu puisses faire **le tri sur la 2^{ème} série**.

Procédure à suivre : **sélectionne** les cellules de D1 à D125 avec la souris, ensuite dans la barre d'outils en haut clique sur **Outils** puis sur **Trier**, et réponds aux questions posées suivant tes choix.

Trie maintenant la série donnant le temps passé devant la télévision.

A quel endroit peux-tu lire la médiane de chacune de ces séries ?

.....

Médiane de la première série (celle du nombre d'émissions) :

Médiane de la deuxième série (celle du temps passé devant la télévision) :

Ex n°3 : Calcul des fréquences et des fréquences cumulées

Complète les tableaux à partir de la ligne 129 en **utilisant des formules**, (ne recopie aucun calcul qui a été fait à la main) et suis les instructions données en rouge.

Graphique des fréquences cumulées

Quand le dernier tableau est rempli, sélectionne les deux lignes puis construis un graphique

(**nuage de points**) en cliquant sur 

Graphique des fréquences cumulées

Temps passé devant la télévision

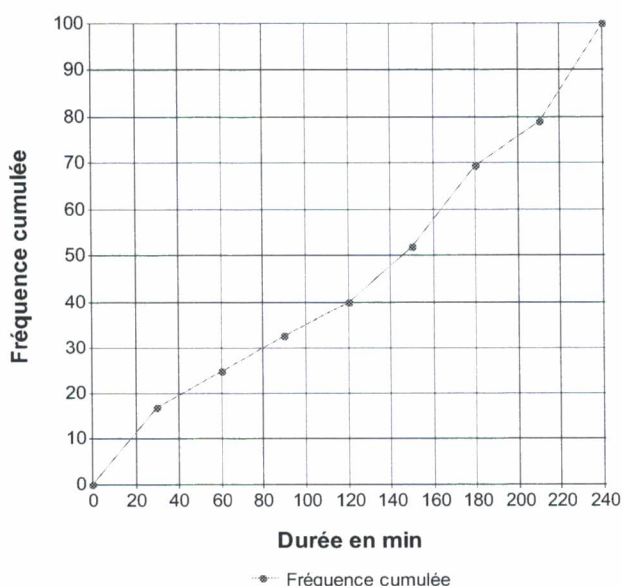

Ouvre le fichier *Priorités*.

Exercice n°1 :

a) A l'écran complète les colonnes $a + b \times c$ et $(a + b) \times c$ en utilisant des formules et recopie les formules que tu as tapées dans le tableau ci-dessous.

	A	B	C	D	E	F	G
1							
2	Exercice n° 1:						
3							
4	a	b	c	$a + b \times c$	$(a + b) \times c$	$a + (b \times c)$	
5	1,5	3,2	1				
6	5,4	-5,4	0				
7	8,6	-7	1				
8	-6	5,01	5				
9	-4,2	-4,2	4,2				
10	0	2,5	-8,5				
11	-2	7,3	-4				
12	-7	0	5				
13							
14							
15							

Complète ce rectangle par des valeurs de ton choix

- b) Que peut-on dire des résultats des deux colonnes $a + b \times c$ et $(a + b) \times c$?

- c) Quelles remarques peux tu faire sur les deux colonnes $a + b \times c$ et $a + (b \times c)$?

- d) Énonce les deux règles de calcul utilisées par l'ordinateur :
 - dans un calcul sans parenthèses,
 - dans un calcul avec parenthèses,
- e) En s'aidant du tableau, explique le cas où on obtient une même valeur pour $a + b \times c$ et $(a + b) \times c$

Exercice n° 2 :

a) A l'écran, complète les colonnes $a - (b - c)$; $a - b - c$ et $a - b + c$ en utilisant des formules et recopie les formules que tu as tapées ci-dessous.

	a	b	c	$a - (b - c)$	$a - b - c$	$a - b + c$
18						
19	5,5	2,3	12,4			
20	11	12,5	-10			
21	35	0,3	5,8			

- b) Quelle expression est égale à $a - (b - c)$?
- c) Quelle règle vient-on de mettre en évidence ?
- d) Propose une expression égale à $a - b - c$ et vérifie-la à l'aide du tableur en rajoutant une colonne au tableau ci-dessus
 Complète $a - b - c =$

Tu trouveras tous les tableaux dans le fichier *Des situations qui fonctionnent*.

Situation 1 : Aire d'un carré

On s'intéresse aux valeurs de l'aire d'un carré en fonction de son côté. On note x le côté du carré en cm et y l'aire du carré en cm^2 .

Compléter le tableau

x	0	1	2	3	4	5
y						

① Comment obtient-on y en fonction de x ?

$$y =$$

② L'aire d'un carré est-elle proportionnelle à son côté ?

③ La représentation graphique de l'aire d'un carré en fonction de son côté est l'ensemble des points de coordonnées $(x ; y)$ où x représente n'importe quelle valeur possible du côté de ce carré et y l'aire correspondante. Construis ci-contre la représentation graphique et vérifie avec le tableur en utilisant le graphique appelé Nuage de points.

④ Notation : cette situation est un exemple de fonction. La fonction carrée sera notée c

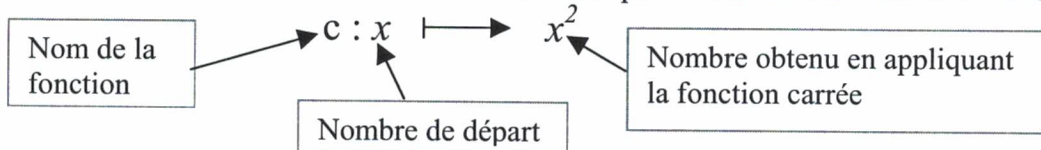

Situation 2 : Périmètre d'un carré

On s'intéresse aux valeurs du périmètre d'un carré en fonction de son côté. On note x la longueur du côté du carré en cm et y le périmètre du carré en cm.

Compléter le tableau puis construire les points de coordonnées $(x ; y)$ dans le repère ci-dessous.

x	0	1	2	3	4	5
y						

① Comment obtient-on y en fonction de x ?

$$y =$$

② Le périmètre d'un carré est-il proportionnel à la longueur de son côté ?

③ Construis la représentation graphique ci-contre et vérifie avec le tableur .

④ Notation :

$$p : x \longmapsto \dots\dots$$

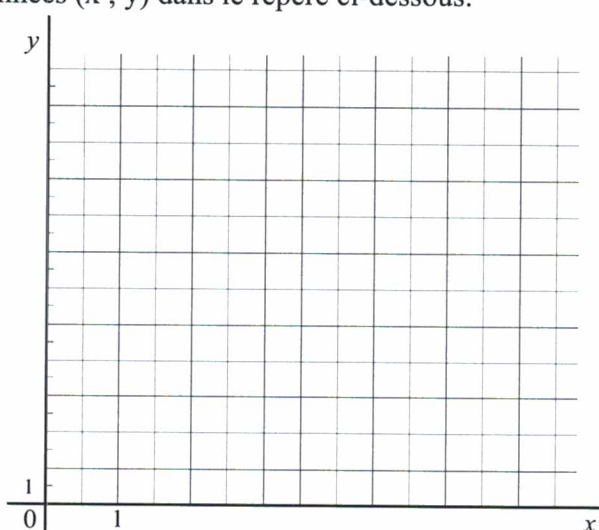
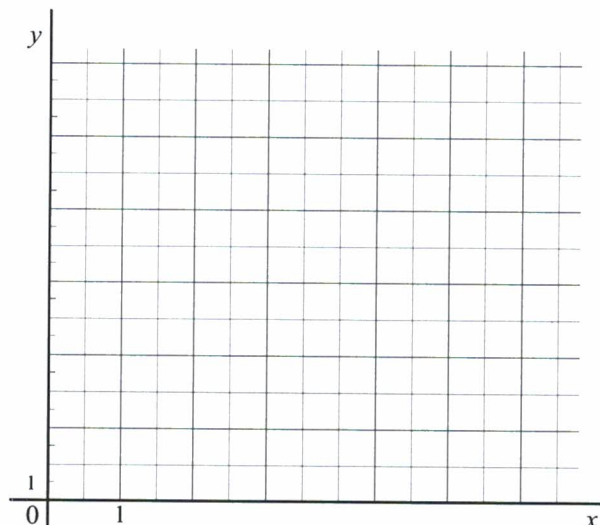

Situation 3 : Consommation d'essence

On étudie la quantité d'essence consommée par une voiture en fonction de la distance parcourue. On note x la distance parcourue en km et y la quantité d'essence consommée en litres. La voiture consomme 7,5 litres aux 100 km.

Compléter le tableau puis construire les points de coordonnées $(x ; y)$ dans le repère ci-dessous.

x	100	150	200	250	400
y					

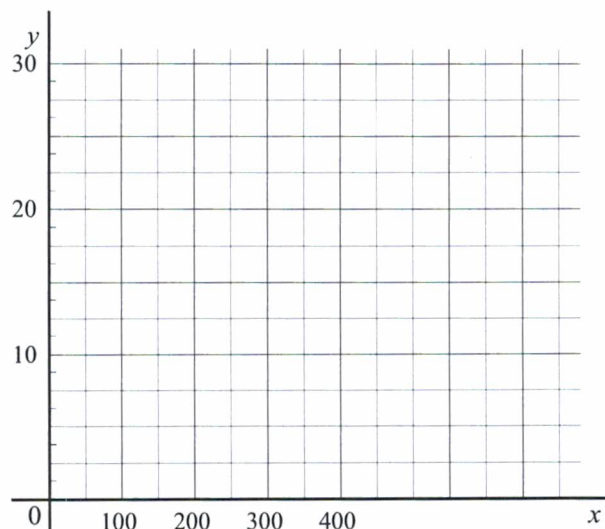

① Comment obtient-on y en fonction de x ?

$$y =$$

② La quantité d'essence consommée est-elle proportionnelle à la distance parcourue ?

③ Construis, ci-contre, la représentation graphique de cette situation et vérifie ta construction avec le tableur.

④ Notation fonctionnelle

$$e : x \longmapsto \dots\dots$$

Situation 4 : Contenu résiduel du réservoir d'une voiture

On étudie la quantité d'essence restant dans le réservoir d'une voiture cela s'appelle la quantité résiduelle en fonction de la distance parcourue. Au départ le réservoir de la voiture contient 40 litres. La voiture consomme 7,5 litres aux 100 km. On note x distance parcourue en km et z la quantité résiduelle (en litres).

Compléter le tableau puis construire les points de coordonnées $(x ; z)$ dans le repère ci-dessous.

x	0	100	150	200	250	400
z						

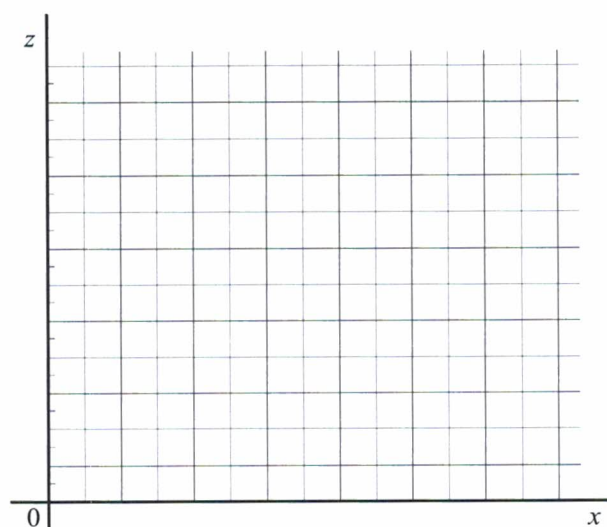

① Comment obtient-on z en fonction de x ?

$$z =$$

② La quantité résiduelle d'essence est-elle proportionnelle à la distance parcourue ?

③ Construis, ci-contre, la représentation graphique de cette situation et vérifie ta construction avec le tableur

④ Notation fonctionnelle

$$r : x \longmapsto \dots\dots$$

⑤ Quelle est la distance maximale que ce véhicule pourra parcourir avec les 40 L ?

Situation 5 : Allongement d'un ressort

Le graphique ci-contre représente l'allongement d'un ressort y (en cm) en fonction de la masse x (en kg) suspendue à ce ressort.

A l'aide du graphique, complète le tableau :

x	3	6	12	15
y				

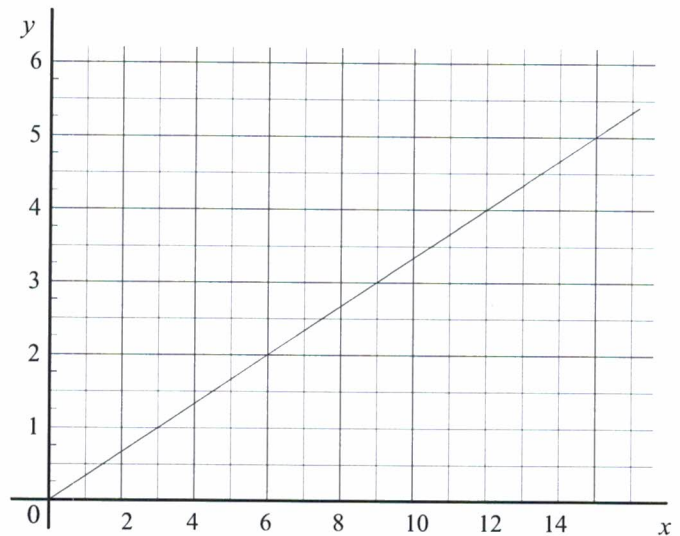

① L'allongement y du ressort est-il proportionnel à la masse x suspendue ?

② Ecris y en fonction de x : $y =$

③ Notation fonctionnelle

$a : x \longmapsto \dots\dots$

Situation 6 : Degrés Celsius et degrés Fahrenheit

En France, les températures sont données en degrés Celsius. Dans les pays anglo-saxons, les températures sont évaluées dans une autre unité appelée degré Fahrenheit.

Si x est la température en degré Celsius et y la température en degrés Fahrenheit, la correspondance entre les deux unités est donnée par la formule :

$$y = \frac{9}{5}x + 32$$

A l'aide de cette formule, utilise le tableur pour compléter le tableau à l'écran et construire la représentation graphique

x	-50	-10	0	10	18	37	100
y							

Les deux suites de nombres du tableau sont-elles proportionnelles ?

Conclusion : La température en degrés Celsius à la température en degré Fahrenheit.

③ Construis, ci-contre, la représentation graphique de cette situation et vérifie ta construction avec le tableur.

④ Notation fonctionnelle

$t : x \longmapsto \dots\dots$

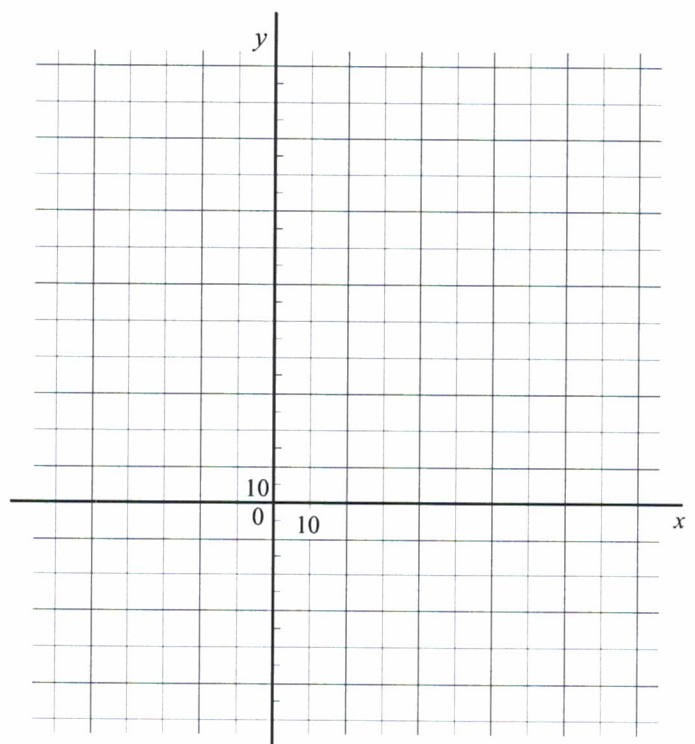

Situation 7 : Température et altitude

La température varie en fonction de l'altitude. En général, la température diminue de $0,6^{\circ}\text{C}$ lorsque l'altitude augmente de 100 m.

Complète les phrases suivantes :

Si on monte de 200 m, la températurede

Si on descend de 400 m, la température de

Si la température diminue de $3,6^{\circ}\text{C}$ alors on est de

Si la température augmente de $2,4^{\circ}\text{C}$ alors on est de

On convient de représenter une **augmentation** de température ou d'altitude par un nombre **positif**. De même, on représentera une **diminution** de température ou d'altitude par un nombre **négatif**.

On note x la variation d'altitude en mètres et y la variation de température en degrés Celsius ($^{\circ}\text{C}$). Compléter le tableau puis construire les points de coordonnées $(x ; y)$ dans le repère ci-dessous.

Variation d'altitude notée x	100	-100	1000	500				
Variation de température notée y	-0,6				-2,4	-1,5	12	15

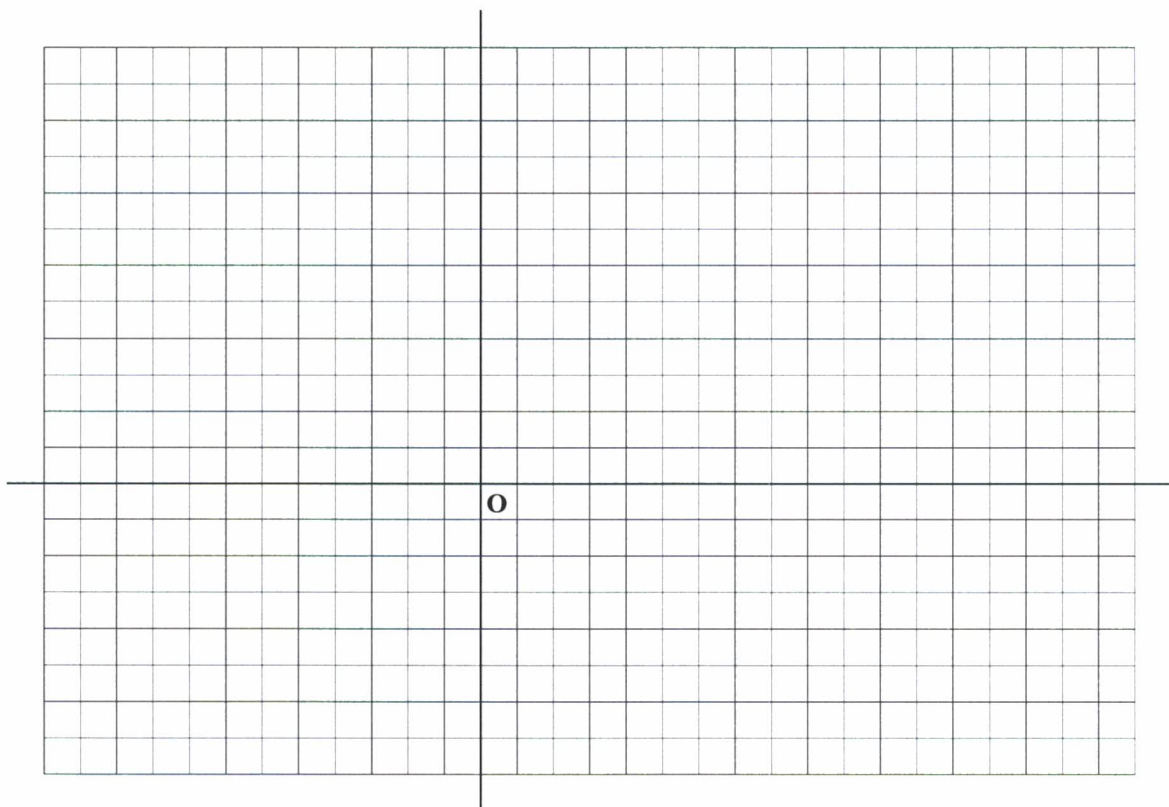

① Les deux quantités sont-elles proportionnelles ?

② Exprime y en fonction de x $y =$

③ Construis, ci-dessus, la représentation graphique de cette situation et vérifie ta construction avec le tableur.

④ Notation fonctionnelle

$a : x \longrightarrow \dots\dots$

I Bilan

Reporte-toi aux situations étudiées précédemment et complète le tableau par oui ou non.

Situation	Notation y en fonction de x	La grandeur y est elle proportionnelle à la grandeur x ?	Les points de la représentation graphique sont-ils alignés avec l'origine ?
1	$y = x^2$		
2			
3			
4			
5			
6			
7			

- En résumé :

Dire que deux grandeurs x et y sont proportionnelles revient à dire que :

- x et y sont liés par une relation du type :
- les points de la représentation graphique de y en fonction de x sont sur une passant par

On dit alors que **y est fonction linéaire de x .**

On admet que la représentation graphique de y en fonction de x est une passant par

II Notation fonctionnelle

Situation	Notation $f: x \longrightarrow \dots$	Autre notation $f(x) = \dots\dots$
1	$c: x \longrightarrow x^2$	$c(x) = x^2$
2		
3		
4		
5		
6		
7		

Enoncé du problème :

Deux entreprises de transport proposent les tarifs suivants :

Tarif A : 62 € au départ plus 2,50 € du kilomètre.

Tarif B : 203,5 € au départ plus 0,80 € du kilomètre.

A partir de quel kilométrage le tarif du second transporteur est-il le plus avantageux ?

Résolution de ce problème en utilisant un tableur :

a) Ouvre le fichier **Entreprises de transport**, puis complète le tableau en utilisant des formules pour les 2^{ème} et 3^{ème} ligne. (Attention il ne doit pas y avoir de colonne vide dans ton tableau)

	A	B	C	D	E	F	G	H	I	J	K	L	M	N
1														
2		Distance parcourue en km	0	10	20	30	40	50	60	70	80	90	100	110
3		Prix avec A												
4		Prix avec B												
5														

b) Ce tableau te permet-il de répondre à la question ? (si oui, donne ta réponse) :

c) Sélectionne les trois lignes du tableau et représente graphiquement les données de la question a) en réalisant le graphique " **nuage de points** " qui est un graphique proposé par le tableur.

d) Ce graphique te permet-il de répondre à la question ? (si oui, donne ta réponse) :

e) A l'aide d'une inéquation, résous ce problème.

f) Les réponses aux questions b), d) et e) sont-elles cohérentes ?

Ex n°1: 1) On se propose de calculer $7x - 9$ pour un certain nombre de valeurs de x . Calcule mentalement $7x - 9$ lorsque $x = 0$ puis lorsque $x = 1$ et complète le tableau suivant :

x	0	1
$7x - 9$		

Pour effectuer le même travail pour de nombreuses valeurs de x utilise un tableau. Ouvre le fichier **Calcul d'une expression littérale**. Recopie les valeurs de x choisies ci-dessous puis en utilisant une formule complète la ligne 2.

Pour écrire une suite régulière de nombres il suffit d'écrire les 2 premiers nombres de la suite puis de les sélectionner et de tirer avec la poignée en forme de croix en bas à droite jusqu'à la cellule souhaitée.

x	-10	-9	-8	-7	-6	-5	-4	-3	-2	-1	0	1	2	3	4	5	6	7	8	9	10	
$7x - 9$																						
$-2x + 3$																						

a) Pour quelle(s) valeur(s) du tableau de x a-t-on $7x - 9 = 33$?

Pour quelle(s) valeur(s) du tableau de x a-t-on $7x - 9 = -51$?

Pour quelle valeur de x a-t-on $7x - 9 = -51$?

b) Quelles sont les valeurs de x du tableau pour lesquelles $7x - 9 < 0$?

Quelles sont les valeurs de x du tableau pour lesquelles $7x - 9 > 0$?

2) Complète la ligne 3 pour $-2x + 3$.

a) Quelles sont les valeurs de x du tableau pour lesquelles $-2x + 3 < 7x - 9$?

Choisis d'autres valeurs de x afin de pouvoir citer 10 valeurs de x qui conviennent

b) Sélectionne les trois premières lignes de ton tableau et trace un graphique semblable à celui-ci en optant pour : **nuage de points** et en précisant que les **données sont en lignes**.

Comment sur ce graphique peut-on retrouver la réponse à la question posée en 2) a) ?

Représentation graphique des fonctions

$$f(x) = 7x - 9 \text{ et } g(x) = -2x + 3$$

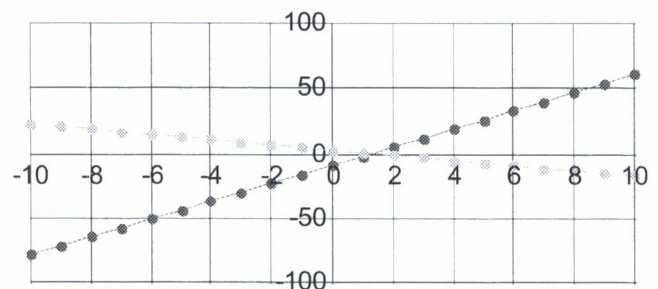

● $7x - 9$ ● $-2x + 3$

Ex n°2 :

a) Construis un tableau avec 30 valeurs différentes de x et calcule $h(x) = 3x^2 - 15$ pour ces 30 valeurs.

b) Comme précédemment sélectionne les deux premières lignes du tableau pour obtenir la courbe représentative de $h(x) = 3x^2 - 15$

Agrandis éventuellement cette représentation graphique pour répondre aux questions suivantes :

Pour quelles valeurs de x a-t-on $3x^2 - 15 > 0$?

Pour quelles valeurs de x a-t-on $3x^2 - 15 < 0$?

Donne des valeurs approchées de x pour lesquelles $3x^2 - 15 = 0$?

c) Afin de trouver les valeurs de x pour lesquelles $3x^2 - 15 = 0$ insère des colonnes dans ton tableau qui te permettront d'écrire d'autres valeurs de x et de trouver les valeurs de $h(x)$ correspondantes.

Fais autant d'essais que nécessaires pour trouver des valeurs approchées à un centième près de x pour lesquelles $3x^2 - 15 = 0$

1) Ouvre le fichier « **Identités** ».

Exercice n°1: 1) A l'écran, complète en utilisant des formules, les colonnes $a + b$, $(a + b)^2$, a^2 , b^2 , $a^2 + b^2$. Sur cette fiche écris les formules que tu as utilisées (dans un tableur, pour calculer A1 au carré, on peut taper = A1^2).

a	b	a + b	(a+b) ²	a ²	b ²	a ² + b ²
3	2					
7	-5					

Que remarque-t-on pour les expressions pour les expressions $(a + b)^2$, $a^2 + b^2$

2) Développe $(a + b)^2$

3) On va retrouver le résultat précédent en calculant l'aire de du carré ABCD de 2 façons

ABCD est partagé en quatre rectangles.

a) Exprime en fonction de a et b les aires suivantes

Aire de AEIH =

Aire de HIGD =

Aire de EBFI =

Aire de IFCG =

Donc l'aire du carré ABCD =

b) Exprime en fonction de a et b la longueur du côté AB du carré ABCD et déduis-en une autre manière d'exprimer l'aire de ABCD. Aire de ABCD =

c) Que peut-on déduire des questions a) et b)

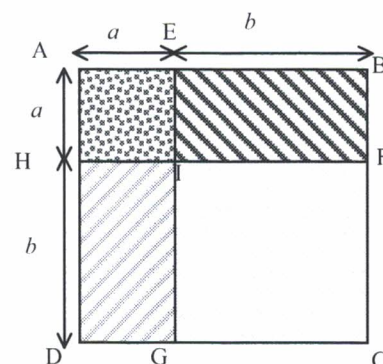

4) Vérifie cette égalité avec le tableur en ajoutant une colonne au tableau et en la comparant à la colonne $(a + b)^2$.

Exercice n°2 : 1) A l'écran, complète les colonnes $a - b$, $(a - b)^2$, a^2 , b^2 , $a^2 + b^2$. Ecris ci-dessous les formules que tu as utilisées.

a	b	a - b	(a - b) ²	a ²	b ²	a ² - b ²
3	2					
7	5					

Que remarque-t-on pour les expressions pour les expressions $(a - b)^2$, $a^2 - b^2$

2) Développe $(a - b)^2$

3) On va retrouver le résultat précédent en calculant l'aire de du carré AEIH de 2 façons

a) Exprime en fonction de a et b les aires suivantes

Aire de ABCD =

Aire de HIGD =

Aire de EBFI =

Aire de IFCG =

Trouve à présent l'aire du carré AEIH

b) Exprime en fonction de a et b la longueur du côté AE et déduis-en une autre manière d'exprimer l'aire du carré AEIH.

c) Que peut-on déduire des questions a) et b).

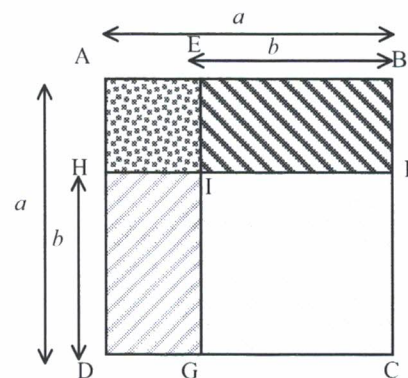

4) Vérifie cette égalité avec le tableur en ajoutant une colonne au tableau et en la comparant à la colonne $(a - b)^2$.

Exercice n°1

ABCD est un carré de côté a .

$$AM = AT = CR = CP = \frac{a}{4}$$

L'aire de MATRCP est égale à 14.
Quelle valeur faut-il donner à a pour que
l'aire de MATRCP soit égale à 14 ?

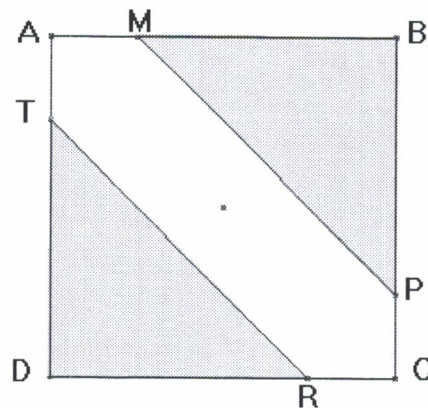

Remarque : Si tu rencontres des difficultés, demande la fiche d'aide à ton professeur.

Exercice n°2

ABCD est un carré de côté 10 cm.

$$AM = AT = CP = CR = x$$

- 1) L'aire colorée peut-elle être égale à la moitié de l'aire du carré ? Si oui, quelle est alors la valeur de l'aire non colorée et la valeur de x ?
- 2) L'aire colorée peut-elle être égale au quart de l'aire du carré ? Si oui, quelle est alors la valeur de l'aire non colorée et la valeur de x ?

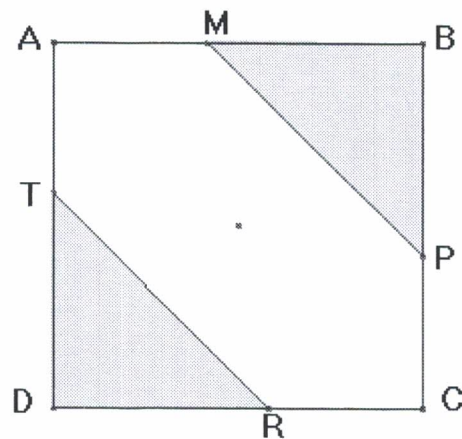

Remarque : Si tu rencontres des difficultés, demande la fiche d'aide à ton professeur.

Exercice n°3

ABCD est un carré de côté a .

$$AI = BJ = CK = DL = \frac{a}{4}$$

Pour quelle valeur de a l'aire de IJKL est-elle
égale à 20 ?

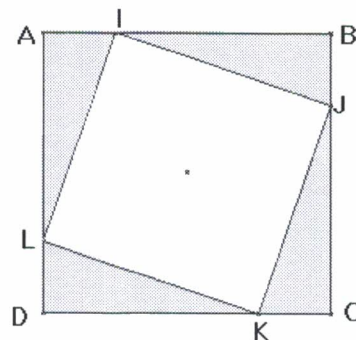

Fiche d'aide

Exercice n°1

I. Nous allons donner au nombre a différentes valeurs. Pour chacune de ces valeurs, remplis la colonne correspondante en écrivant les calculs à faire, sans effectuer les opérations excepté pour la dernière ligne.

Valeur de a , en cm	3	5	8	a
Aire de ABCD, en cm^2				
Aire d'un triangle colorée, en cm^2				
Aire colorée en cm^2				
Aire de MATRCP, en cm^2				
Valeur décimale de l'aire de MATRCP, en cm^2				

D'après ce tableau, que peux-tu conclure pour la valeur de a ?

II. Utilise un tableur pour obtenir une meilleure valeur approchée de a :

Calcul d'aires						
	A	B	C	D	E	F
1						
2	Exercice n°1 :					
3	Valeur de a , en cm					
4	Aire de ABCD, en cm^2					
5	Aire d'un triangle coloré, en cm^2					
6	Aire colorée, en cm^2					
7	Aire de MATRCP, en cm^2					
8						

- 1) Ouvre le fichier *Calcul d'aires*
- 2) Donne à a de nombreuses valeurs dans le premier tableau
- 3) Calcule la valeur correspondante de l'aire de MATRCP. (utilise une formule)
- 4) Réponds en donnant la valeur exacte de a ou un encadrement de a .

Exercice n°2

I. Nous allons donner à x différentes valeurs. Pour chacune de ces valeurs, remplis la colonne correspondante en écrivant les calculs à faire, sans effectuer les opérations.

Valeur de x , en cm	3	5	8	x
Aire de ABCD, en cm^2				
Aire d'un triangle coloré, en cm^2				
Aire colorée, en cm^2				
La moitié de l'aire du carré en cm^2				
L'aire colorée est-elle égale à la moitié de l'aire du carré ?				
La quart de l'aire du carré en cm^2				
L'aire colorée est-elle égale au quart de l'aire du carré ?				

II. Utilise un tableur :

- 1) Donne à x de nombreuses valeurs comprises entre 0 et 10 dans exercice n°2 du fichier *Calcul d'aires*.
- 2) Calcule la valeur correspondante de l'aire colorée. (utilise une formule)
- 3) Réponds à la question 1) en donnant la valeur exacte de x ou un encadrement de x .
- 4) Réponds à la question 2) en donnant la valeur exacte de x ou un encadrement de x .

I Calcul du PGCD par la méthode des soustractions successives

On souhaite calculer le PGCD de 2 277 et de 1 449 par la méthode de soustractions.

- Ouvre une nouvelle feuille de calcul (Fichier, Nouveau, Tableur)
- Entre le nombre 2 277 dans la cellule A1 et le nombre 1 449 dans la cellule B1
- Dans la cellule A2, il faut que l'ordinateur affiche le plus petit des deux nombres. C'est la fonction MIN du tableur qui permet ceci.
On tape donc : **=MIN(A1;B1)** . Vérifie que l'ordinateur affiche le plus petit des deux nombres des cellules A1 et B1.

	A	B	C
1	2277	1449	
2	1449	828	
3	828	621	
4	621	207	
5	207	414	
6	207	207	
7	207	0	

- Dans la cellule B2, il faut calculer la différence du plus grand nombre par le plus petit.
On tape : **=MAX(A1;B1)-MIN(A1;B1)** . Quelle est la valeur affichée dans B2 ?.....
- On recopie les formules écrites à la ligne 2 jusqu'à ce que l'on trouve deux nombres égaux dans les colonnes A et B.
Le nombre est alors le PGCD cherché.
Quel est le PGCD de 2 277 et 1 449 ?

- Calcule le PGCD de :
 - 657 et 963 PGCD(657;963) =.....
 - 74 925 et 6 882 PGCD(74 925;6 882) =.....

II Calcul du PGCD par l'algorithme d'Euclide

On souhaite calculer le PGCD de 350 et 210 par la méthode des divisions.

- Ouvrir une nouvelle feuille de calcul.
- Entre le nombre 350 (le plus grand des deux nombres) dans la cellule A1 et le nombre 210 dans la cellule B1.
- Dans la cellule A2, recopie la cellule B1. On tape : **=B1**
- Dans la cellule B2, il faut afficher le reste de la division euclidienne de A1 par A2. Le reste d'une division est obtenu par la fonction **RES**. On tape donc **=RES(A1;A2)**
- On recopie les formules écrites à la ligne 2 jusqu'à ce que l'on trouve un reste nul c'est à dire jusqu'à ce que l'on obtienne 0 dans une cellule de la colonne B.

	A	B	C	D
1	350	210		
2	210	140		
3	140	70		
4	70	0		
5				

Le PGCD est alors le nombre de la cellule A correspondante.
Quel est le PGCD de 350 et 210 ?

- Calcule le PGCD de :
 - 1 840 et 1 260 PGCD(1 840 ;1 260) =
 - 18 150 et 23 850 PGCD(18 150 ;23 850) =
- Les nombres 777 et 2 416 sont-ils premiers entre eux ?

Ex n°3 : a) Ouvre le fichier *Distance d'arrêt* et complète le tableau suivant :

	A	B	C	D
1	Distance d'arrêt			
2	Temps de réaction en s	0,5		
3	Vitesse en km/h	Distance parcourue pendant le temps de réaction en m	Distance de freinage sur route sèche en m	Distance d'arrêt du véhicule sur route sèche en m
4				
5				
6	0			
7	10			
8	20			
9	30			
10	40			

b) Réponds aux questions suivantes en utilisant le tableau

- Quelle est la distance d'arrêt d'un véhicule qui roule à une vitesse de $90 \text{ km} \times \text{h}^{-1}$?
.....
- La distance d'arrêt est-elle proportionnelle à la vitesse ?

Pour répondre à cette question, tu utiliseras le tableur en indiquant la démarche que tu as utilisée.

.....
.....

3) A quelle vitesse maximum peut-on rouler sur une autoroute enveloppée de brouillard où la visibilité est réduite à 60 m ?
.....

Ex n°4 : On estime que la distance de freinage augmente de 40% sur route mouillée par rapport à la distance de freinage sur route sèche.

- Rajoute deux colonnes dans votre tableau réalisé sur ordinateur : "distance de freinage sur route mouillée en m" et « distance d'arrêt sur route mouillée en m ».
- Représente sur un même graphique les distances d'arrêt sur route sèche et les distances d'arrêt sur route mouillée. Tu pourras utiliser le graphique intitulé **Nuage de points**)
- En utilisant le graphique réponds aux questions suivantes.

- A quelle vitesse doit-on rouler sur autoroute sèche pour s'arrêter en 130 m ?
A quelle vitesse doit-on rouler sur autoroute mouillée pour s'arrêter en 130 m ?
- A quelle vitesse doit-on rouler sur voie rapide sèche pour s'arrêter en 95 m ?
A quelle vitesse doit-on rouler sur voie rapide mouillée pour s'arrêter en 95 m ?
- A quelle vitesse doit-on rouler sur route sèche pour s'arrêter en 65 m ?
A quelle vitesse doit-on rouler sur route mouillée pour s'arrêter en 65 m ?
- Complète le tableau suivant qui concerne la réglementation de la vitesse sur le réseau routier.

Personnes ayant 2 ans de permis	Vitesse maximum autorisée sur route en $\text{km} \times \text{h}^{-1}$	Vitesse maximum autorisée sur voie rapide en $\text{km} \times \text{h}^{-1}$	Vitesse maximum autorisée sur autoroute en $\text{km} \times \text{h}^{-1}$
chaussée sèche			
chaussée mouillée			

En utilisant les résultats des questions a) b) et c) trouves-tu que la réglementation sur route mouillée est justifiée par rapport à la réglementation sur route sèche ?

.....

C

ANNEXES

LES ELEVES DU COLLEGE ET LA LECTURE

Sondage

Entoure (en rouge de préférence) la réponse qui te semble convenir

1	Mes parents lisent le journal ou des magazines	Oui	Non
	Si oui, y sont-ils abonnés ?	Oui	Non
	S'ils ont un abonnement, donne un exemple :		

2	A la maison, il y a :		
	- 1 dictionnaire de français	Oui	Non
	- 1 encyclopédie (Larousse, Alpha, Tout l'Univers, Universalis, ou autre)	Oui	Non
	- 1 dictionnaire de langue (allemand, anglais, espagnol ou)	Oui	Non

3	Mes parents possèdent des livres	Oui	Non
	Si oui, ces livres sont rangés dans un meuble bibliothèque	Oui	Non

4	Je possède personnellement des livres	Oui	Non
	Si oui, j'en possède (indique le nombre de livres qui t'appartiennent) :		
	Si oui, qui les achète ?		
	- je les achète moi-même	Oui	Non
	- mes parents ou d'autres personnes me les achètent	Oui	Non

5	Mes parents ou moi achetons des livres :		
	- en librairie (préciser laquelle) :	Oui	Non
	- au supermarché	Oui	Non
	- nous n'achetons pas de livres	Oui	Non

6	Je lis la presse :		
	- presse locale	Oui	Non
	- magazines pour jeunes :	Oui	Non
	Si oui, cite les titres que tu lis le plus (3 maximum) :		
		

7	Je suis personnellement abonné(e) à un magazine	Oui	Non
	Si oui lequel ou lesquels :		

8	J'emprunte régulièrement des livres à la bibliothèque	Oui	Non
	Si oui, laquelle ?		
	- Bibliothèque de Remiremont	Oui	Non
	- Médiathèque de Gérardmer	Oui	Non
	- Autre (à préciser) :	Oui	Non
	Si oui, j'y vais :	4 fois par mois	3 fois par mois
		2 fois par mois	1 fois par mois ou moins souvent

9

Numérote de 1 à 3 tes trois occupations préférées pendant tes loisirs :

-le sport	
- le dessin ou une autre activité artistique	
- le cinéma	
- le bricolage ou une autre activité manuelle	
- la télévision	
- la lecture de livres	
- les jeux vidéo	
- la lecture de journaux	
- l'ordinateur	
- la lecture de bandes dessinées	
- les rencontres avec des amis	

10

Je ne lis jamais

Oui

Non

Si non je préfère lire (à classer par ordre de préférence) :

- la presse (journaux ou magazine)	
- des livres documentaires	
- des bandes dessinées	
- des romans ou des contes	
- de la poésie	

11

En ce moment, je lis un livre :

Oui

Non

Si oui, donne son titre et son auteur.....

12

En dehors des lectures demandées par les professeurs, j'ai lu au moins un livre durant les six derniers mois ?

Oui

Non

Si oui, j'ai lu pendant les six derniers mois :(coche le nombre de livres que tu as lus)

1	2	3	4	5	6	7	8	9	10	Plus de 10

13

Je lis par :

- plaisir

Oui

Non

- obligation scolaire

Oui

Non

- nécessité (pour apprendre ou pour m'informer)

Oui

Non

14

Je suis :

un garçon

une fille

15

Je suis en classe de :

6^{ème}5^{ème}4^{ème}3^{ème}



























Fichiers WORKS corrigés

Nom	Taille	Type	Date de modification
Accidents corrigé	7 Ko	Tableau ou graphiq...	28/11/2003 11:56
Aérosols corrigé	6 Ko	Tableau ou graphiq...	11/01/2004 19:15
Algérie 2001 corrigé	5 Ko	Tableau ou graphiq...	12/01/2004 11:48
Calcul d'aires corrigé	13 Ko	Tableau ou graphiq...	15/01/2004 12:08
Calcul du PGCD avec l'algorithme d'Euclide corrigé	2 Ko	Tableau ou graphiq...	11/01/2004 18:24
Calcul du PGCD avec les soustractions corrigé	2 Ko	Tableau ou graphiq...	05/01/2004 23:30
Calcul d'une expression littérale corrigé	9 Ko	Tableau ou graphiq...	12/01/2004 21:54
Calculer un pourcentage corrigé	5 Ko	Tableau ou graphiq...	11/01/2004 19:20
Convertisseur corrigé	2 Ko	Tableau ou graphiq...	28/11/2003 11:20
Des situations qui fonctionnent corrigé	18 Ko	Tableau ou graphiq...	12/01/2004 12:05
Distance d'arrêt corrigé	6 Ko	Tableau ou graphiq...	15/01/2004 13:29
Enquête lecture compacté corrigé	153 Ko	Tableau ou graphiq...	12/01/2004 21:54
Enquête télévision corrigé	16 Ko	Tableau ou graphiq...	12/01/2004 11:42
Entreprises de transport corrigé	5 Ko	Tableau ou graphiq...	12/01/2004 12:11
Evaluation en 6ème corrigé	14 Ko	Tableau ou graphiq...	11/01/2004 18:59
Facture cantine corrigé	3 Ko	Tableau ou graphiq...	28/11/2003 11:23
Formule corrigé	3 Ko	Tableau ou graphiq...	28/11/2003 11:16
France 2001 corrigé	20 Ko	Tableau ou graphiq...	12/01/2004 11:46
France-Algérie 2001 corrigé	14 Ko	Tableau ou graphiq...	12/01/2004 11:53
Gérardmer corrigé	9 Ko	Tableau ou graphiq...	11/01/2004 19:01
Graphique attendu, graphique obtenu corrigé	7 Ko	Tableau ou graphiq...	11/01/2004 19:39
Graphiques et tableaux corrigé	4 Ko	Tableau ou graphiq...	11/01/2004 19:28
Identités corrigé	6 Ko	Tableau ou graphiq...	28/11/2003 15:58
Moyenne de notes corrigé	6 Ko	Tableau ou graphiq...	11/01/2004 18:54
Podomètre corrigé	5 Ko	Tableau ou graphiq...	16/12/2002 21:08
Priorités corrigé	6 Ko	Tableau ou graphiq...	12/01/2004 12:02
Prix du pain corrigé	3 Ko	Tableau ou graphiq...	16/12/2002 21:02
Proportionnalité et tableaux corrigé	6 Ko	Tableau ou graphiq...	11/01/2004 19:05
Puissance corrigé	5 Ko	Tableau ou graphiq...	15/01/2004 13:22
Statut des élèves corrigé	6 Ko	Tableau ou graphiq...	06/01/2004 12:37
Syracuse corrigé	5 Ko	Tableau ou graphiq...	15/01/2004 13:24
T.V.A. corrigé	10 Ko	Tableau ou graphiq...	16/12/2002 21:23
Voitures corrigé	6 Ko	Tableau ou graphiq...	11/01/2004 19:00

Fichiers élèvesWorks

Nom	Taille	Type	Date de modification
Accidents	5 Ko	Tableau ou graphiq...	28/11/2003 11:56
Aérosols	3 Ko	Tableau ou graphiq...	11/01/2004 19:14
Algérie 2001	4 Ko	Tableau ou graphiq...	12/01/2004 11:47
Calcul d'aires	10 Ko	Tableau ou graphiq...	15/01/2004 11:54
Calcul d'une expression littérale	3 Ko	Tableau ou graphiq...	02/10/2003 22:24
Calculer un pourcentage	5 Ko	Tableau ou graphiq...	05/09/2003 09:30
Des situations qui fonctionnent	3 Ko	Tableau ou graphiq...	07/01/2004 15:25
Distance d'arrêt	4 Ko	Tableau ou graphiq...	11/01/2004 18:38
Enquête lecture compacté	140 Ko	Tableau ou graphiq...	05/01/2004 20:48
Enquête télévision	13 Ko	Tableau ou graphiq...	11/09/2003 20:26
Entreprises de transport	2 Ko	Tableau ou graphiq...	12/01/2004 12:12
Evaluation en 6ème	10 Ko	Tableau ou graphiq...	07/01/2003 14:58
Facture cantine	3 Ko	Tableau ou graphiq...	07/01/2003 15:22
Formule	2 Ko	Tableau ou graphiq...	03/10/2003 14:22
France 2001	14 Ko	Tableau ou graphiq...	16/10/2003 11:49
France-Algérie 2001	9 Ko	Tableau ou graphiq...	11/09/2003 20:42
Gérardmer	8 Ko	Tableau ou graphiq...	28/11/2003 12:02
Graphiques et tableaux	3 Ko	Tableau ou graphiq...	18/02/2003 13:35
Identités	4 Ko	Tableau ou graphiq...	29/11/2003 13:05
Moyenne de notes	5 Ko	Tableau ou graphiq...	07/01/2003 14:43
Podomètre	4 Ko	Tableau ou graphiq...	16/12/2002 21:18
Priorités	4 Ko	Tableau ou graphiq...	12/01/2004 12:00
Prix du pain	2 Ko	Tableau ou graphiq...	07/01/2003 14:41
Proportionnalité et tableaux	5 Ko	Tableau ou graphiq...	11/01/2004 19:05
Puissance	3 Ko	Tableau ou graphiq...	15/01/2004 13:20
Syracuse	3 Ko	Tableau ou graphiq...	15/01/2004 13:26
T.V.A.	8 Ko	Tableau ou graphiq...	18/02/2003 13:40

Fichiers Word

Nom	Taille	Type	Date de modification
 Aérosols Works	533 Ko	Document Microsoft...	11/01/2004 17:07
 Algorithmes Works	55 Ko	Document Microsoft...	15/01/2004 13:24
 Calcul du PGCD Works	41 Ko	Document Microsoft...	15/01/2004 13:27
 Calcul d'une expression littérale Works	236 Ko	Document Microsoft...	12/01/2004 21:52
 Calculs d'aires Works	71 Ko	Document Microsoft...	15/01/2004 12:13
 Convertisseur, facture Works	315 Ko	Document Microsoft...	10/01/2004 20:09
 Des situations qui fonctionnent Works	86 Ko	Document Microsoft...	06/01/2004 11:54
 Distance d'arrêt Works	56 Ko	Document Microsoft...	11/01/2004 18:32
 Enquête de lecture Works	58 Ko	Document Microsoft...	11/01/2004 17:58
 Enquête télévision bilan Works	88 Ko	Document Microsoft...	11/01/2004 17:51
 Enquête télévision Works	34 Ko	Document Microsoft...	11/01/2004 17:53
 Entreprises de transport Works	35 Ko	Document Microsoft...	12/01/2004 12:15
 Evaluation en 6ème Works	87 Ko	Document Microsoft...	06/01/2004 11:37
 Formule Works	387 Ko	Document Microsoft...	05/09/2003 08:42
 France-Algérie Works	111 Ko	Document Microsoft...	11/01/2004 18:01
 Graphique attendu, graphique obtenu Works	49 Ko	Document Microsoft...	11/01/2004 17:34
 Graphique ombrothermique Works	120 Ko	Document Microsoft...	11/01/2004 14:35
 Graphiques et tableaux Works	147 Ko	Document Microsoft...	11/01/2004 17:21
 Identités Works	45 Ko	Document Microsoft...	12/01/2004 21:56
 Moyenne de notes Works	54 Ko	Document Microsoft...	06/01/2004 11:36
 Priorités opératoires Works	47 Ko	Document Microsoft...	29/11/2003 13:24
 Prix du pain, podomètre Works	41 Ko	Document Microsoft...	05/09/2003 07:51
 Proportionnalité et tableaux Works	67 Ko	Document Microsoft...	11/01/2004 17:04
 Statut des élèves d'un lycée Works	64 Ko	Document Microsoft...	06/01/2004 12:00
 T.V.A. Works	79 Ko	Document Microsoft...	06/01/2004 11:32
 Voitures Works	53 Ko	Document Microsoft...	05/09/2003 09:36

Edité et imprimé par l'Institut de Recherche sur l'Enseignement des Mathématiques

(Université Henri Poincaré - Nancy 1 - Faculté des Sciences et Techniques)

B.P.239 VANDOEUVRE - Lès - NANCY Cedex.

Dépôt légal : 1^{er} trimestre 2004 N° de la publication 2 - 85406 - 174-4

Responsable de la publication : Le Directeur de l'IREM, Jean-Pierre FERRIER.

TITRE : Le tableur au Collège

AUTEURS :

Brigitte Chouanière
Dany Didry
Céline Millet
Nathalie Thinus
Michèle Thiry

PUBLIC VISE

Elèves de collège
Age : 12 à 15 ans
Niveau : 5^{ème} ; 4^{ème} ; 3^{ème}

RESUME :

Ce document se compose de deux supports : **un fichier papier** et un **Cédérom**.

* **Le fichier papier** est disponible en trois versions

- une version Works
- une version Excel
- une version Office

Il est composé d'une partie à destination du professeur qui présente les documents élèves et d'une partie à destination de l'élève appelé documents pour l'élève.

Les activités proposées sont au programme des classes du Collège et ont toutes été testées avec des élèves de Collège.

* **Le Cédérom** comporte quatre répertoires Word, Excel, Office et Works

Le répertoire Word contient les fiches papier pour les élèves et le professeur.

Les répertoires Excel, Office et Works contiennent à leur tour deux répertoires.

- Fiches élèves
- Fiches corrigées (à l'intention du professeur)

MOTS CLES

Proportionnalité, pourcentage, notion de variable, somme, moyenne pondérée, graphique, regroupement par classe, fréquence, fréquence cumulée, médiane, fonction, fonction linéaire, fonction affine, inéquation, identités remarquables, priorités opératoires, PGCD, vitesse d'arrêt.